

die kunst  
des schattens



AUFROLLBARE SONNENSEGEL



# DIE KUNST DES SCHATTENS



Die Kunst des Schattens .....	04 - 07
<small>The Art of Shade</small>	
Die Kunst des Lebens(t)raums .....	08 - 15
<small>The Art of Living Space</small>	
Die Kunst der Funktionalität .....	16 - 25
<small>The Art of Function</small>	
Die Kunst der Sicherheit .....	26 - 29
<small>The Art of Safety</small>	
Die Kunst des Designs .....	30 - 31
<small>The Art of Design</small>	
<b>SOLIDAY A</b> .....	32 - 43
<b>SOLIDAY M</b> .....	44 - 53
<b>SOLIDAY C</b> .....	54 - 73
<b>SOLIDAY CS</b> .....	74 - 83
<b>SOLIDAY CSTWIN</b> .....	84 - 89
Custom Design .....	90 - 97
SOLIDAY Segelstoffe .....	98 - 101
<small>SOLIDAY Shadesail Fabrics</small>	
SOLIDAY Segelschnitte/Schutzabdeckung .....	102 - 103
<small>SOLIDAY Shadesail Shapes/ Protective Covers</small>	
SOLIDAY Konfektion .....	104 - 105
<small>SOLIDAY Manufacturing Process</small>	
SOLIDAY Planung .....	106 - 107
<small>SOLIDAY Planning</small>	
SOLIDAY Masten .....	108 - 109
<small>SOLIDAY Masts</small>	
SOLIDAY Befestigungen .....	110 - 111
<small>SOLIDAY Fixtures</small>	
SOLIDAY Zubehör .....	112 - 113
<small>SOLIDAY Accessories</small>	



Oliver Balaz, Geschäftsführer SOLIDAY

## WIR BEI SOLIDAY

... sind wahre Künstler. Wir kreieren genau da einen Sonnenschutz, wo Sie eben noch davon geträumt haben. Dabei verwandeln wir Ihren Alltag in Lifestyle. Wie das geht? SOLIDAY Das Sonnensegel ist eine geniale Verbindung aus Technik und Design. Dabei gehen technisches Know-how, Innovation und puristische Gestaltung eine Symbiose ein. Die wahre Kunst des Schattens liegt somit nicht nur in der Größe des Wetter- bzw. Sonnenschutzes, sondern auch in jedem einzelnen Detail der Ausführung. Die Qualität der Werkstoffe, die Wahl der richtigen Segeltücher sowie die Schnittführung spielen dabei eine wichtige Rolle um das SOLIDAY-System nicht nur Ihren Ansprüchen, sondern auch individuell der Architektur des Hauses anzupassen. Sonnensegel als Teil des Ganzen – kunstvoll integriert.

### WE AT SOLIDAY...

... believe that function oriented product design and innovation are indispensable. A shadesail rollup system should not only accomplish its technical function as large surface sun protection respectively weather protection, but it also has to optically demonstrate its efficiency. To live up to this expectation, great importance was attached to design a quality of the materials for the SOLIDAY sun systems. The line of cut and the choice of the right sailcloth are also deciding factors. Each rollup system is individually adapted to the architecture of the building and thus becomes an essential part of it. A style element in shape and color.



# DIE KUNST DES SCHATTENS

Die hohe Kunst des Schattenmachens fällt uns so leicht wie der Sonne das Scheinen. Dabei achten wir auf praktisches Design, angepasst an die klaren Linien moderner Architektur. Auch großflächige Beschattungen sind hier architektonische Akzente in Form und Farbe und lassen sich mit dem SOLIDAY System erstmals bis 85 m<sup>2</sup> Fläche verwirklichen. Revolutionäre, neu entwickelte Techniken und hochwertige Materialien sorgen trotz der enormen Größe eines Sonnensegels für müheloses, manuelles bzw. vollautomatisches Auf- und Abrollen. Mit etwas Phantasie und SOLIDAY entsteht rund um's Haus neuer Lebensraum. Lassen Sie sich inspirieren!

## THE ART OF SHADE

Practical design for large-scale shading, combined with the clean lines and forms of modern interior design and architecture. The SOLIDAY System is the first system capable of shading areas as large as 85 m<sup>2</sup> (915 sq. ft.). Newly developed techniques and high-quality materials ensure that, despite their size, large shadesails can be rolled out with minimal effort, whether manually or automatically. Immerse yourself in the world of SOLIDAY shadesail and let the unused space around your home become a new place to relax and just live – in no time at all!



## DIE KUNST DES LEBENS(T)RAUMS

SOLIDAY setzt strahlende Ideen in großzügiges Outdoorliving um – bis zu 85 m<sup>2</sup> mehr Fläche! Leben Sie nun Ihre ganz großen Träume: ein neuer Ess- und Grillbereich mit Lounge oder vielleicht ein Spa- und Relaxbereich mit Sonnendach? Ein Whirlpool dazu oder doch eine sonnengeschützte Fläche für die Kinder? Liebe Sonne: „Shine like a star, wherever you are!“

### THE ART OF LIVING SPACE

You'll discover brand-new outdoor living spaces with shaded areas of up to 85 m<sup>2</sup> (900 sq. ft.). With space for dining, grilling, lounging, games with the kids, spa treatments, hot tub, or just plain relaxing – your outdoor living can get started.



## DIE KUNST DER FUNKTIONALITÄT

Von 0 bis 85 m<sup>2</sup> Segelgröße per Knopfdruck oder manuell: Das Aufrollen ist leicht wie ein Sonnenstrahl! Auch die Höhenverstellung ist ausnahmsweise keine Kunst, denn je nach Sonnenstand kann der Schatten bei jedem SOLIDAY-System individuell angepasst werden. Besonders effektiv ist dies bei Schräglage der Sonne am späten Nachmittag, punktet aber auch als hervorragender Wetterschutz! „Sun is Fun!“

### THE ART OF FUNCTION

With manual or fully automatic rolling, a single shadesail in our system can cover an area of up to 85 m<sup>2</sup> (900 sq. ft.). Every system can be adjusted for height to match the sun's position throughout the day. This is especially useful in the intense sunshine of late afternoon. The shade is also perfectly suited for protection from the elements.



## DIE KUNST DER SICHERHEIT

„A day without sunshine is like coffee without sugar!“ Doch auch bei Wind, Sturm und heftigem Regen kann ein SOLIDAY-Produkt mit diesen enormen Kräften umgehen. Bei der Entwicklung des patentierten Sonnensegel-Systems von SOLIDAY wurde großer Wert auf modernste Technik, Flexibilität und Sicherheit gelegt. Gut zu wissen.

### THE ART OF SAFETY

Winds, storms, heavy rains – SOLIDAY can deal with these forces of Mother Nature. During the development of SOLIDAY's patented shadesail system, great value was placed on using the latest technology to provide flexibility and security.



## DIE KUNST DES DESIGNS

Zweckorientiertes Produktdesign und Innovation gehören bei SOLIDAY zusammen wie Licht und Schatten. Darum legen wir bei der Entwicklung großen Wert auf Design und Qualität der Werkstoffe.

### THE ART OF DESIGN

Functional product design and innovation are prerequisites for every SOLIDAY product. That is why we emphasize design and quality materials when designing our products. Liebe Sonne: „Shine like a star, wherever you are!“

# DIE KUNST DES LEBENS(T) RAUMS

## MEHR PLATZ, MEHR FREIHEIT, MEHR ERHOLUNG – **HERE COMES THE SUN!**

Wer liebt sie nicht – die sonnigsten aller Sonntage? Die Balkon- bzw. Gartentür ist geöffnet und eine Brise Sommer kommt ins Haus. Der Duft der Kräuter, Vogelgezwitscher und Sonnenschein gehören nun wieder zum erweiterten Wohnbereich auf Terrassen und im Garten. „Freiheit leben und genießen“ ist unsere Devise: Die großzügigen Dimensionen eines SOLIDAY Sonnensegel-Systems mit einer Fläche von bis zu 85 m<sup>2</sup> ermöglichen hier ganz neue Schattenslösungen. Richten Sie sich den neu gewonnenen, geschützten Raum unter freiem Himmel nach Lust und Laune ein! Wie wär's mit einem Grillplatz neben dem Esstisch? Oder einer Bar mit Loungebereich? Spa- und Relaxzone mit Whirlpool wäre jedoch auch eine Überlegung wert. Auf alle Fälle bekommen die Kinder ihre Spielfläche! Sonnen-, Regen-, Sicht- und Blendschutz: DIE FREIHEIT BEGINNT ABJETZT ZU HAUSE.

### MORE ROOM, MORE FREEDOM, MORE RELAXATION – **SOLIDAY OPENS UP NEW HORIZONS**

It's summer and we're ready to open our doors and windows. The outdoors have again become a fixed part of everyday life. Your patio goes from being an unused outdoor space to an extended living area and the shadesail provides pleasant shade. The large dimensions (up to 85 m<sup>2</sup> / 900 sq. ft.) of your SOLIDAY shadesail system and the protection it provides will open your outdoor spaces to a whole new world of furnishing options. In addition to your dinner table, you'll now have space for your grill, a bar, places to lounge or for kids to play, spa and relaxation zones, hot tubs, and more. You'll be protected from the glare and heat of the sun, rain, and being overlooked – outdoor living can now get started. **And if the weather doesn't want to cooperate, your SOLIDAY shadesail is the perfect protection from the rain.**





# 85 m<sup>2</sup> OUTDOOR LIVING

Relaxbereich / Essbereich / Barbereich /  
Loungebereich / Grillbereich / Whirlpool /  
Planschbecken

**ALLES BESCHATTET MIT EINER SOLIDAY C-ANLAGE!**

## 85 m<sup>2</sup> OUTDOOR LIVING

Grill Kitchen / Dining Area / Bar / Lounge Area / Relaxation Area  
Hot Tub / Wading Pool

**ALL SHADED WITH A SOLIDAY C-SYSTEM!**



# OUTDOOR-LIVING DESIGNEN UND GENIESSEN

Sie möchten einen Regenbogen am Himmel, oder Sterne am Horizont? Das sind ein paar zusätzliche Highlights, die das SOLIDAY-Feeling mit sich bringt. Designen Sie Ihren Outdoor-Bereich nach Ihren persönlichen Vorstellungen, um das Leben draußen und alles, was es beinhaltet, genießen zu können. Denn Indoor wird Outdoor – die Grenzen zwischen beiden Welten werden immer fließender. Herkömmliche Beschattungssysteme wie z.B. Markisen haben eine Beschattungsfläche von nur 10 bis 18 m<sup>2</sup>. SOLIDAY Sonnensegel bieten bis zu 85 m<sup>2</sup> mehr Lebensraum. Eine innovative, intelligente Schattenlösung, die sich Ihren individuellen Bedürfnissen anpasst. LIFE IS LIKE A SUNSET.

## DESIGN YOUR OUTDOOR ROOM

Give free rein to your creativity and design your outdoor area according to your personal wishes. While traditional shadesail systems provide shade for 10-18 m<sup>2</sup> (100-200 sq. ft.), with a SOLIDAY shadesail system, you can add up to 85 m<sup>2</sup> (915 sq. ft.) of living space to your home. Life that was once indoors will move outside and the line between these two worlds will become more and more fluid. To fully enjoy this expanded living space, you need an intelligent and innovative shading system adapted to your individual needs.

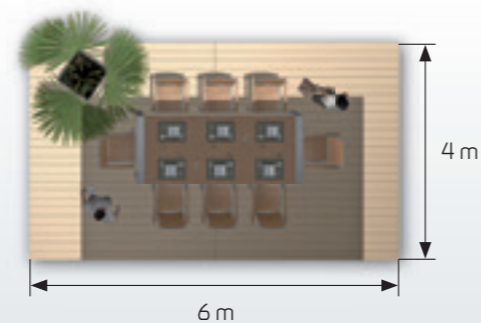

**HERKÖMMLICHE MARKISE**  
TRADITIONAL AWNINGS

Unter eine Markise passen meist nur ein Tisch und 6 – 8 Stühle.

Traditional awnings could only shade an area large enough for a table and maybe 6 – 8 chairs.

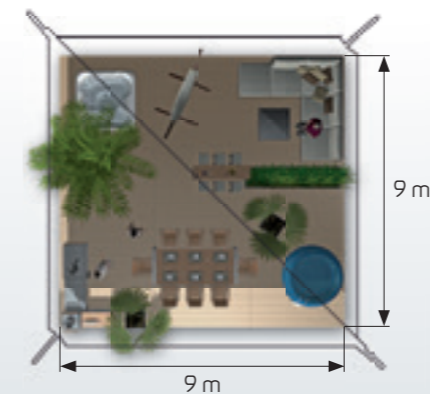

**SOLIDAY C-ANLAGE**  
SOLIDAY C-SYSTEM

Mit einer SOLIDAY C-Anlage genießen Sie Outdoorliving in neuen Dimensionen. Grill-, Bar-, Lounge-, Spa- und Relaxbereiche, Whirlpools, Spielflächen für Kinder, ... – das Outdoorliving kann beginnen.

A SOLIDAY C-System lets you enjoy whole new dimensions of outdoor living. Whether grilling, lounging, relaxing in a hot tub, or kids playing protected from the sun, real outdoor living can begin.

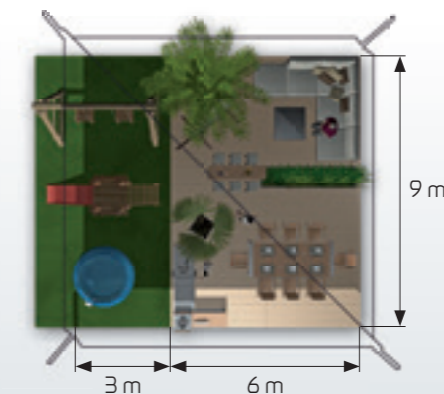

**SOLIDAY C-ANLAGE**  
SOLIDAY C-SYSTEM

Über den Tellerrand schauen! Es heißt nicht, dass man nur die Terrasse beschatten darf. Durch die individuellen Montagemöglichkeiten von SOLIDAY Sonnensegeln werden Plätze, die vorher ungenutzt blieben, zu neuen, vollwertigen Outdoor-Bereichen.

Think outside the box! It's not only patios that need shade. SOLIDAY's custom installation options turn formerly unused spaces into brand-new, valuable outdoor living space.

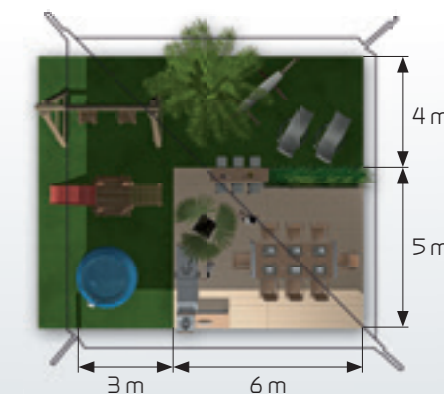

**SOLIDAY C-ANLAGE**  
SOLIDAY C-SYSTEM

Selbst bei kleineren Terrassen kann man mit einer SOLIDAY C-Anlage in den vollen Genuss von 85 m<sup>2</sup> Outdoorliving kommen.

Even smaller terraces can be shaded with SOLIDAY C-System to allow full use of 85 m<sup>2</sup> (915 sq. ft.) of outdoor living.

# DAS NEUE SOLIDAY APP DAS PLANUNGSTOOL DER ZUKUNFT

Wieviel Schatten benötige ich? Wie verläuft eigentlich der Schatten auf meiner Terrasse? Welche Sitz- und Aufenthaltsbereiche sind wann beschattet? Wie verhält sich der Schatten, wenn das Sonnensegel in der Höhe verstellt ist? Welche Sonnensegelfarbe passt zu meinem Haus? Diese und viele weitere Fragen können Sie sich jetzt einfach und bequem selber beantworten mit der neuen Soliday App.

Die Soliday App gibt Ihnen die Möglichkeit, die optimale Schattengröße für Ihr Projekt zu eruieren. Mit einfachen Handgriffen können Sie Ihre Terrasse incl. der Möbel maßstabsgetreu nachbilden. Sie können sogar Ihr Haus fotografieren und als Wand im Hintergrund aufstellen. Mit einem Wisch ziehen Sie jetzt das gewünschte Soliday Sonnensegelmodell über Ihre Terrasse und können dieses mit anklicken und verschieben der Masten in die gewünschte Größe und Position bringen. Schalten Sie den Schatten an und bestimmen Sie Ihren optimalen Schattenbedarf.

Finden Sie im APP den nächsten Soliday Partner in Ihrer Umgebung und senden Sie ihm Ihr Projekt einfach per e-mail zu, und Sie erhalten Ihr persönliches Angebot.

Das Soliday App dient einzig und allein zur grafischen Gestaltung.

NEU  
SOLIDAY  
APP

App nur für I-Pad  
oder I-Phone!



Hier sehen Sie, wie die APP funktioniert.  
Here you can see how the app works.

- 1 **Terrasse nachbilden**  
Create your terrace
- 2 **Möbel positionieren**  
Position your furniture
- 3 **Sonnensegel einfügen.**  
Import your shadesail
- 4 **Schattenkontrolle, anpassen und beim nächsten Soliday Partner anbieten lassen**  
Control and adapt your shade and get an offer from your next Soliday Partner



1



2



3



4

## THE NEW SOLIDAY APP THE PLANNING TOOL OF THE FUTURE

How much shade do I actually need? What is the path of the sun on my terrace? Which seating and lounge areas should be shaded? Which shadesail color suits my house? These and many other questions you can easily answer by yourself with the new Soliday app.

The Soliday app gives you the ability to create the optimal shade size for your project. With simple steps you can easily model your terrace with furniture true to scale. You can even take a picture of your house and integrate it in the background. With a swipe you can drag your favorite Soliday shadesail on your terrace, scale it and bring it in the right position. You can even turn on the shadow to optimize the shade by time of day, week and month according to GPS.

Find the Soliday partner around you in the app and send him your Shadesail project and you will receive your own personal Soliday offer.

Attention: The shadesail app is only a guide and does not take into account the technical viability.



# DIE KUNST DER FUNKTIONALITÄT



## KLEINES DETAIL – GROSSE WIRKUNG

Bei der Entwicklung unserer Systeme ist Funktionalität und Bedienungs-freundlichkeit das „A“ und „O“. SOLIDAY ist ein Sonnensegel-System, das sich den Bedürfnissen anpasst. Mit der für jedes System erhältlichen Höhenverstellung lässt sich die Aufhängungshöhe und damit die Neigung der Sonnensegel verstellen. So richten Sie den Schatten nach dem aktuellen Sonnenstand aus. Individuell und flexibel. Besonders raffiniert ist dieses gut durchdachte technische Detail am späteren Nachmittag oder in den frühen Abendstunden bei Tiefstand der Sonne. Auch hervorragend geeignet als trendiger Wetterschutz und angenehmer Sicht- und Blendschutz.

**WAS STEHT DEM NÄCHSTEN SONNENUNTERGANG NOCH IM WEG?**

**IT'S THE DETAILS THAT MAKE THE DIFFERENCE**

When we were designing our systems, we focused first and foremost on function. An shadesail system that fits your needs. Every system can be adjusted for height to match the sun's position throughout the day. This is especially useful in the intense sunshine of late afternoon or as sun goes down in the early hours of evening. The system is also extremely suitable as a designer protection against the weather, the glare of the sun, and from being overlooked.



Beispiel einer **SOLIDAY M-Anlage**  
Example of a **SOLIDAY M-System**



0 m<sup>2</sup>



9 m<sup>2</sup>



25 m<sup>2</sup>



85 m<sup>2</sup>

STUFENLOS EINSTELL-  
BARER SCHATTEN  
**VON 0 BIS 85 m<sup>2</sup>**

INFINITELY ADJUSTABLE SHADE FROM 0 - 85 m<sup>2</sup> (0 - 915 SQ. FT.).

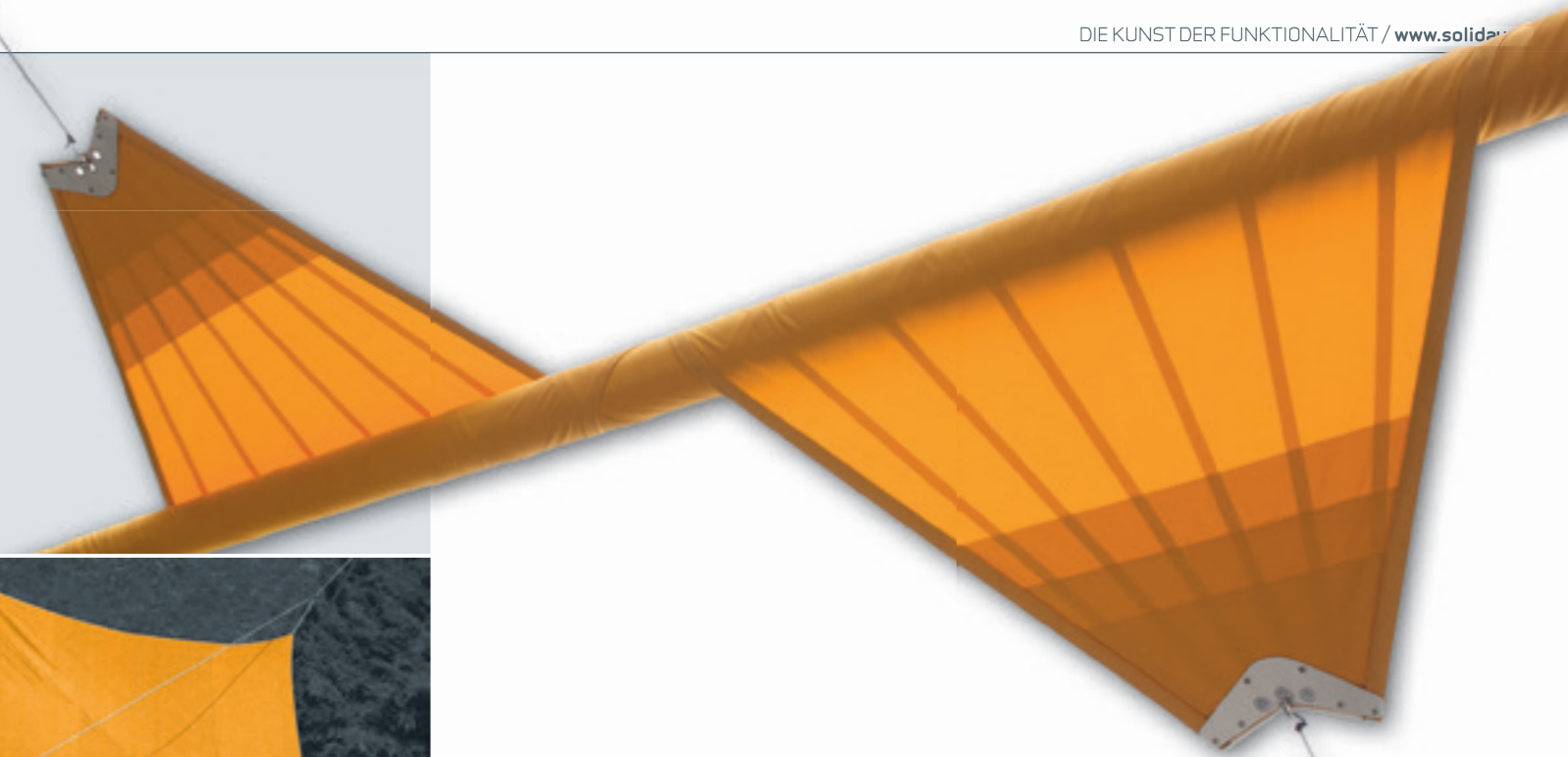

# INDIVIDUELLE HÖHENVERSTELLUNG

Clevere Details wie die individuelle Höhenverstellung machen SOLIDAY-Systeme aus. Die Flügel des Sonnensegels lassen sich in der Höhe und der Neigung verstellen. Doch zusätzlich ausgefeilte Funktionen beweisen erst im Alltag, wie viele Ideen in diesem Schattensystem stecken. So können Sie die Neigung des Segels individuell an den Stand der Sonne anpassen und dadurch die Position des Schattens bestimmen! Ein angenehmer Nebeneffekt dabei: die Neigung des Segels dient auch perfekt als Sichtschutz. Auch Regenwasser hat keine Chance sich im Segel anzusammeln, denn das geneigte Segel sorgt für einen perfekten Regenwasserablauf (SOLIDAY C/CS/CS Twin). Doch nach jedem Wolkenbruch scheint bekanntlich ja wieder die Sonne!

## INDIVIDUAL HEIGHT ADJUSTMENT

The quality is in the clever details. The options for adjusting the height and angle of the shadesail make it a practical solution for everyday. You can adjust the sail's angle to match the sun's angle and determine how the shade will be cast. A side benefit of the adjustable angle is that it blocks undesired views (and viewers) and also helps the rain water to run off perfectly (SOLIDAY C/CS).



**12:00 Uhr** – alles im Schatten  
12:00 p.m. – everything shaded



mit Höhenverstellung / with height adjustment  
ohne Höhenverstellung / without height adjustment



**12:00 Uhr** – alles im Schatten  
12:00 p.m. – everything shaded

**15:00 Uhr** – alles im Schatten  
3:00 p.m. – everything shaded



mit Höhenverstellung / with height adjustment  
ohne Höhenverstellung / without height adjustment



**15:00 Uhr** –  
der Schatten beginnt zu wandern  
3:00 p.m. – the shade begins to move

**18:00 Uhr** – alles im Schatten  
6:00 p.m. – everything shaded



mit Höhenverstellung / with height adjustment  
ohne Höhenverstellung / without height adjustment



**18:00 Uhr** –  
der Schatten ist so weit gewandert, dass keine  
gezielte Beschattung mehr erfolgt  
6:00 p.m. – the shade has moved so far afield  
that o shade is provided where needed

# HÖHENVERSTELLUNGEN FÜR ALLE SYSTEME!

Von der ersten Stunde an war SOLIDAY Vordenker und Vorreiter in Sachen Sonnensegel. Und von der ersten Stunde an werden SOLIDAY-Sonnensegel mit einer Höhenverstellung versehen. Je nach System stehen verschiedene technisch gut ausgefeilte Varianten zur Verfügung.

„IT 'S GONNA BE A BRIGHT SUN-SHINY DAY!“

## FOR EACH SYSTEM, THE RIGHT HEIGHT ADJUSTMENT

As the world's first manufacturer and inventor of shadesail, SOLIDAY shadesail systems have always been height adjustable. Depending on the system of your choice, different variants and designs are available.



**SOLIDAY-A/M**

**Manuelle Höhenverstellung –  
passend für Mast aus Aluminium oder Edelstahl**  
Die Höhenverstellung ist auf einer Gleitschiene montiert und lässt sich im Bereich von 1,5 m verstellen.

**Manual height adjustment –  
for aluminium or stainless steel masts**  
The height adjuster is glide-mounted and can be adjusted in a range of 1.5 m (5 ft.).



**SOLIDAY-C/CS/CSTWIN**

**Manuelle Höhenverstellung –  
passend für Mast aus Aluminium oder Edelstahl**  
Die Höhenverstellung wird mit einem „Flaschenzug Prinzip“ per Seil bedient. Sie lässt sich bis auf 50 cm über dem Boden absenken.

**Manual height adjustment –  
for aluminium or stainless steel masts**  
The height can be adjusted up to 50 cm (20") above the ground.



**SOLIDAY-C/CS/CSTWIN**

**manuelle bedienbare Komfort-Winch mit Kurbel –  
passend für Droppole Mast**  
Durch die von SOLIDAY entwickelte Design-Winch ist eine komfortable und stufenlose Höhenverstellung möglich. Die Design-Winch ist zwischen 0,8 und 1 m über dem Boden montiert.

**Manual height adjustment for Droppole mast**  
The SOLIDAY winch design allows for quick and easy adjustment to any height imaginable. The design winch is mounted between 0.8 and 1 m (30 – 40 in.) above the ground.

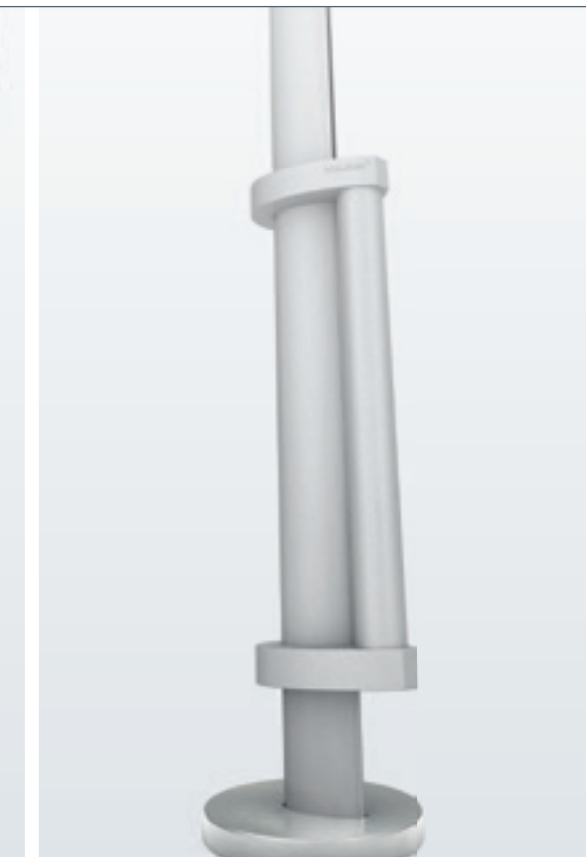

**SOLIDAY-C/CS/CSTWIN**

**Elektrische Höhenverstellung –  
passend für Mast aus Aluminium, Edelstahl und Droppole**  
Lässt sich bequem mit der Fernbedienung positionieren und wird 0,8 bis 1 m über dem Boden montiert. Sie gibt das aufliegende Sonnensegel bei starkem Wind automatisch frei und fährt in die Ausgangsposition retour.

**Electric height adjustment –  
for aluminium, stainless steel and Droppole masts**  
Relax with your remote control height adjuster. It can be mounted 0.8 to 1 m from the automatically freed in strong winds and returns to the home position.

# ALLER GUTEN DINGE SIND **DREI!** Schattenspender, Regen- und Sichtschutz in einem.

Bekanntlich sind Sonnensegel Schattenspender. Doch in Kombination der SOLIDAY Anlagen C, CS und CS TWIN mit dem Segelstoff Austrosail Nano eignen sich diese auch hervorragend als Regenschutz! Voraussetzungen dafür sind die Verwendung von 2 Pylonen und einer Segelneigung von mindestens 10 - 15°. Nur dann ist das Segel wasserdicht. Das Tüpfelchen auf dem „i“ ist der einzigartige Mechanismus der federgelagerten Masten: Diese ermöglichen einen kontinuierlichen Regenwasserablauf. Schlechtwetter ist somit kein Thema für Sonnensegler!

Bilder sagen mehr als tausend Worte. Sehen Sie in unserem Extrem-Video auf [www.soliday.eu](http://www.soliday.eu), was passiert, wenn eine SOLIDAY C-Anlage starkem Sturm und heftigem Regen ausgesetzt ist.

## ALL IN ONE PROTECTION FROM SUN, WEATHER, AND OVERLOOK

In addition to providing shade, SOLIDAY C-, CS- and CS TWIN-systems when outfitted with our Austrosail Nano fabric also provide excellent waterproofing. Prerequisites for being waterproof are the use of two pylons and the sail angle at least 10-15°. The unique mechanism of the spring-loaded masts from SOLIDAY allows rain water to run off continuously.

They say pictures are worth more than a thousand words. Check out our extreme conditions video on [www.soliday.eu](http://www.soliday.eu) to see what happens to your SOLIDAY C System in a strong storm and torrential rainfall.



SONNENSCHUTZ SOLIDAY A/M/C/CS/CS TWIN  
SUN PROTECTION SOLIDAY A/M/C/CS/CS TWIN

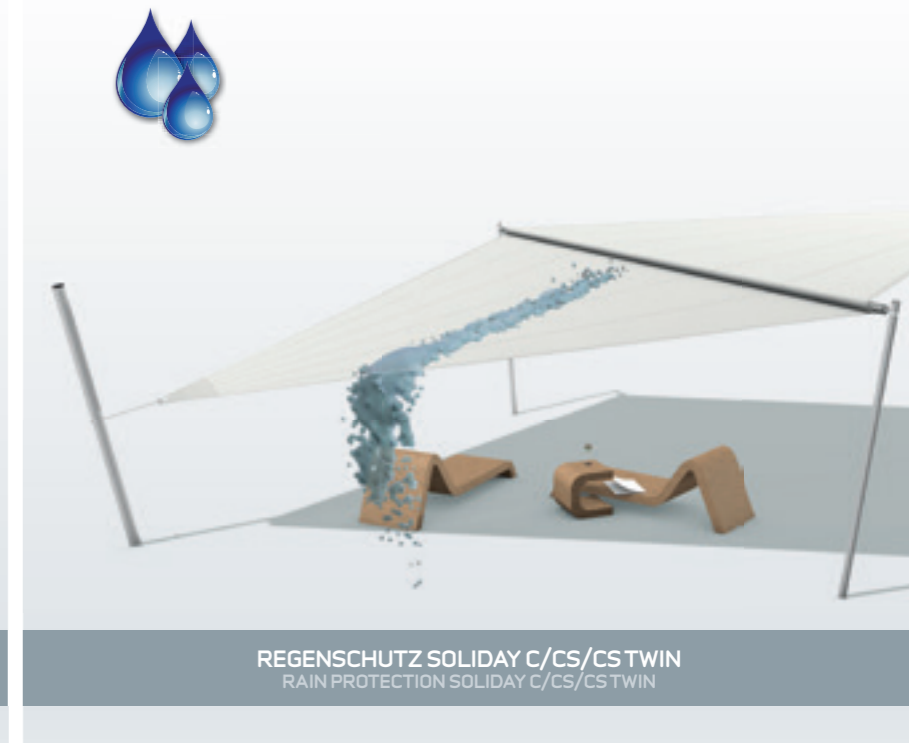

REGENSCHUTZ SOLIDAY C/CS/CS TWIN  
RAIN PROTECTION SOLIDAY C/CS/CS TWIN

# DIE KUNST DER SICHERHEIT

## DONNERWETTER & CO!

Von der Kunst mit Unwettern umzugehen.

Wind, Sturm, Regen und Gewitter: SOLIDAY lässt sich dabei nicht unterkriegen. Bei der Entwicklung der patentierten SOLIDAY Sonnensegel-Systeme war von Beginn an modernste Technik ein wesentlicher Teil in der Umsetzung. Unsere hohen Ansprüche in punkto Flexibilität und Beständigkeit machen unsere Produkte auch bei extremen Wetterbedingungen zu „starken Stücken“.

Bilder sagen mehr als tausend Worte. Sehen Sie in unserem Extrem-Video auf [www.soliday.eu](http://www.soliday.eu), was passiert, wenn eine SOLIDAY C-Anlage starkem Sturm und heftigem Regen ausgesetzt ist.

**WINDS, STORMS, RAIN AND HEAVY THUNDERSTORMS –**  
SOLIDAY can handle almost everything Mother Nature throws at it

When SOLIDAY was developing our patented shadesail systems, we insisted on using the latest technologies. The extreme flexibility and durability of our shadesails has allowed them to withstand the most extreme weather conditions.

They say pictures are worth more than a thousand words. Check out our extreme conditions video on [www.soliday.eu](http://www.soliday.eu) to see what happens to your SOLIDAY C System in a strong storm and torrential rainfall.





Hier geht es zum Video.  
Scan here for the video.

## SOLIDAY C-Anlage bei extremen Wetterbedingungen

SOLIDAY C-System in extreme weather conditions



SOLIDAY C-ANLAGE  
SOLIDAY C-SYSTEM

Extremer Niederschlag mit ungefähr 80 l/m<sup>2</sup>

Extreme rainfall with approximately 80 l/m<sup>2</sup> (about 3 inches of rain)



SOLIDAY C-ANLAGE  
SOLIDAY C-SYSTEM

Starke Sturmböen von 80 – 100 km/h

Strong winds of 80 – 100 km/h (50-60 mph)



SOLIDAY C-ANLAGE  
SOLIDAY C-SYSTEM

Durch die intelligente Pylontechnik wird das Segel bei Überbelastung freigegeben und das Wasser kann ablaufen.

The smart pylon technique will release the sail when overloaded and the water can then run off.



SOLIDAY C-ANLAGE  
SOLIDAY C-SYSTEM

Bilder sagen mehr als tausend Worte. Sehen Sie in unserem Extrem-Video auf [www.soliday.eu](http://www.soliday.eu), was passiert „wenn“. Eine SOLIDAY C-Anlage bei starkem Sturm und heftigem Regen.

They say pictures are worth more than a thousand words. Check out our extreme conditions video on [www.soliday.eu](http://www.soliday.eu) to see what happens to your SOLIDAY C System in a strong storm and torrential rainfall.

# INTELLIGENTE PYLONTECHNIK MACHT 'S MÖGLICH

Die Pylone sind für die Zugtechnik und die daraus resultierende Flexibilität der Sonnensegel zuständig. Ein integrierter Seilspeicher versetzt das Sonnensegel durch konstante Zugkraft unter stetiger Spannung, und gibt das Segel bei Belastungen jenseits der vorgegebenen Grenze von 40 km/h frei. Anschließend wird das Sonnensegel sofort wieder gespannt. Ebenso verhält es sich bei Regen. Wenn das angesammelte Regenwasser im Segel zu schwer wird, geben die Pylone das Sonnensegel frei und das Regenwasser kann ablaufen. Die intelligente Pylontechnik befindet sich bei **SOLIDAY C- und CS-Anlagen** in den Masten.

Die **SOLIDAY M-Anlage** ist ebenfalls mit Sicherheitsmechanismen ausgestattet. Hier wurden Sollbruchstellen und sich automatisch öffnende **Autorelease-Klemmen** eingebaut, die im Falle einer plötzlichen Überlastung des Segels durch aufkommende Sturmböen jenseits der vorgegebenen Belastungsgrenze von 40 km/h das Sonnensegel freigeben (nur bei Standardausstattung – entfällt bei Ausstattung mit Winsch). Der Sicherheitsmechanismus kann individuell auf die Belastung eingestellt werden.

**Diese Sicherheitsmechanismen dienen nur als zusätzliche Sicherheit. Grundsätzlich gilt, dass bei Schlechtwetter SOLIDAY M-Anlagen aufgerollt werden müssen!**

## INTELLIGENT PYLON TECHNOLOGY IS OUR SECRET

The pylons are responsible for the tensile technology and the resulting flexibility of the shadesails. With integrated cable storage, the shadesail is kept taut with constant tension and releases when the winds exceed 40 km/h (25 mph). Once the wind lets up, the shadesail is immediately stretched tight again. The same is true when it rains. When the accumulated rainwater in the sail gets too heavy, the pylons release the shadesail and the rainwater runs off. The intelligent pylon technology is located in the masts of the **SOLIDAY C- and CS-Systems**.

The **SOLIDAY M-System** is also equipped with safety mechanisms. Pre-set breaking points and automatic release mechanisms were included in the event the sail is suddenly overloaded by storm winds exceeding 40 km/h (25 mph). (The release mechanism is only in standard versions and is not included in winch models). The safety mechanism can be custom set to the load.

**These safety mechanisms are only extra safety measures. In bad weather, the owner needs to roll up the SOLIDAY M!**



# DIE KUNST DES DESIGNS



## DIE KUNST DES **DESIGNS!**

**LESS IS MORE.** Die Kunst schön zu sein, liegt in der Reduziertheit. Klare Linien und Formen unterstreichen moderne Architektur und Raumgestaltung und sind in Kombination mit praktischem Design eine einzigartige Option für großflächige Beschattung. Neue Technologien eröffnen neue Horizonte.

### THE ART OF **DESIGN!**

Practical design for shading large areas, combined with architectural clear lines and the forms of modern interior design. New technologies are opening up new horizons.





## SOLIDAY-A

Das manuell aufrollbare Sonnensegel  
der Einstiegsklasse.

Ästhetik und Technik vereint mit Einfachheit: Mit nur wenigen Handgriffen kommen Sie in den vollen Genuss eines SOLIDAY Sonnensegels und können so die schönsten Schattenseiten des Lebens genießen.

**SOLIDAY-A**  
The manual rollup shadesail entry-level

Convincing in its design, technology, and simplicity. With only a few simple steps, you can take full advantage of a SOLIDAY shadesail and enjoy the brighter sides of summer outdoors.

- 1 **Patentiertes Verspannungsset**  
Das Verspannungsset bewirkt, dass alle Formen von Sonnensegeln realisierbar sind.
- 2 **SOLIDAY A Umlaufrolle mit starrer Welle**  
Die technisch stets weiterentwickelte Soliday Umlaufrolle sorgt für eine leichte Bedienbarkeit. Damit können auch die größten Sonnensegel spielerisch ab- bzw. aufgerollt werden.
- 3 **Individuelle Höhenverstellung**  
Mit der SOLIDAY Gleitschienen Höhenverstellung lässt sich die Neigung des Sonnensegels in einem Bereich von 1,5 m individuell an den Stand der Sonne anpassen.
- 4 **Leistungsstarke High-End Sonnensegelstoffe für höchste Ansprüche**  
SOLIDAY bietet mit seinen zahlreichen Stoffen für jeden Zweck und jeden Anspruch das passende Sonnensegeltuch.

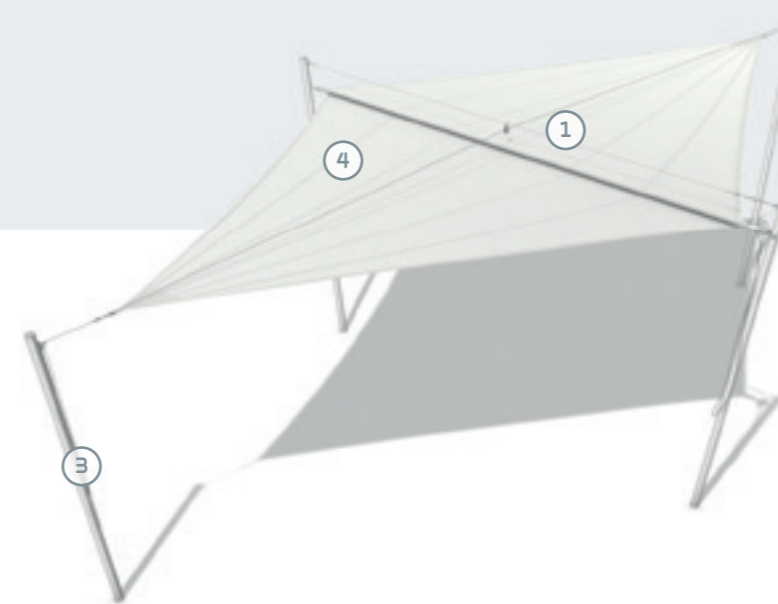

### Technische Details / Technical details

<b>Segelform / Sail Shape</b>	Dreieck und Viereck / Triangle and Square
<b>Segelgröße / Sail Size</b>	max. 55 m <sup>2</sup> / max. 55 m <sup>2</sup> (592 sq. ft.)
<b>Segelauszug / Sail Extension</b>	max. 7 m pro Seite / max. 7 m (23 ft.) a side
<b>Wellenlänge / Shaft Length</b>	max. 8 m – starre Welle / max. 8 m (26 ft.) – rigid shaft
<b>Befestigung / Fastening</b>	Masten und Wandmontage / Masts and Wall Mounting
<b>Antrieb / Operation</b>	 manuell / manual
<b>Einsatz / Application</b>	

- 1 **Patented tension set**  
The tension set enables us to make all shapes of shadesail, and makes it possible to roll up shadesails without creasing.
- 2 **SOLIDAY furler**  
The furler is used to help roll the sunsail out and back in. The furler is made from high-quality aluminium and features an elegant design.
- 3 **Custom Height Adjustment**  
With the patented SOLIDAY height adjustment system, the slope of the shadesail can be adjusted to the angle of the sun within a 1.5 m range.
- 4 **High-performance, high-end shadesail fabrics for the highest demands**  
SOLIDAY offers the perfect shadesail fabric for every purpose and all demands in a wide variety of colors, and for whatever the wind or weather might bring.



SOLIDAY Umlaufrolle auch im Custom-Design erhältlich. Siehe Seite 92.

SOLIDAY furler also available in Custom-Design. See page 92.





# SOLIDAY UMLAUFROLLEN

Die neue Generation der Soliday Umlaufrolle ist ein Resultat an Know How, Erfahrungen, laufenden Weiterentwicklungen & Verbesserungen. Die neuen Funktionen der Umlaufrolle haben ebenfalls das Design der Rolle beeinflusst „form follows function“. Das Design der Umlaufrolle strahlt Dynamik und Sportlichkeit aus. Entwickelt wurde die neue Soliday Umlaufrolle, um die Bedienung noch komfortabler und mit geringerem Kraftaufwand zu gestalten.

## SOLIDAY FURLER

The new generation of the Soliday furler is the result of know-how, experience, developments & improvements. The new features of the furler have also influenced the design – form follows function. The design is dynamic and sporty. The new Soliday furler has been developed to operate even more comfortably and with less effort.

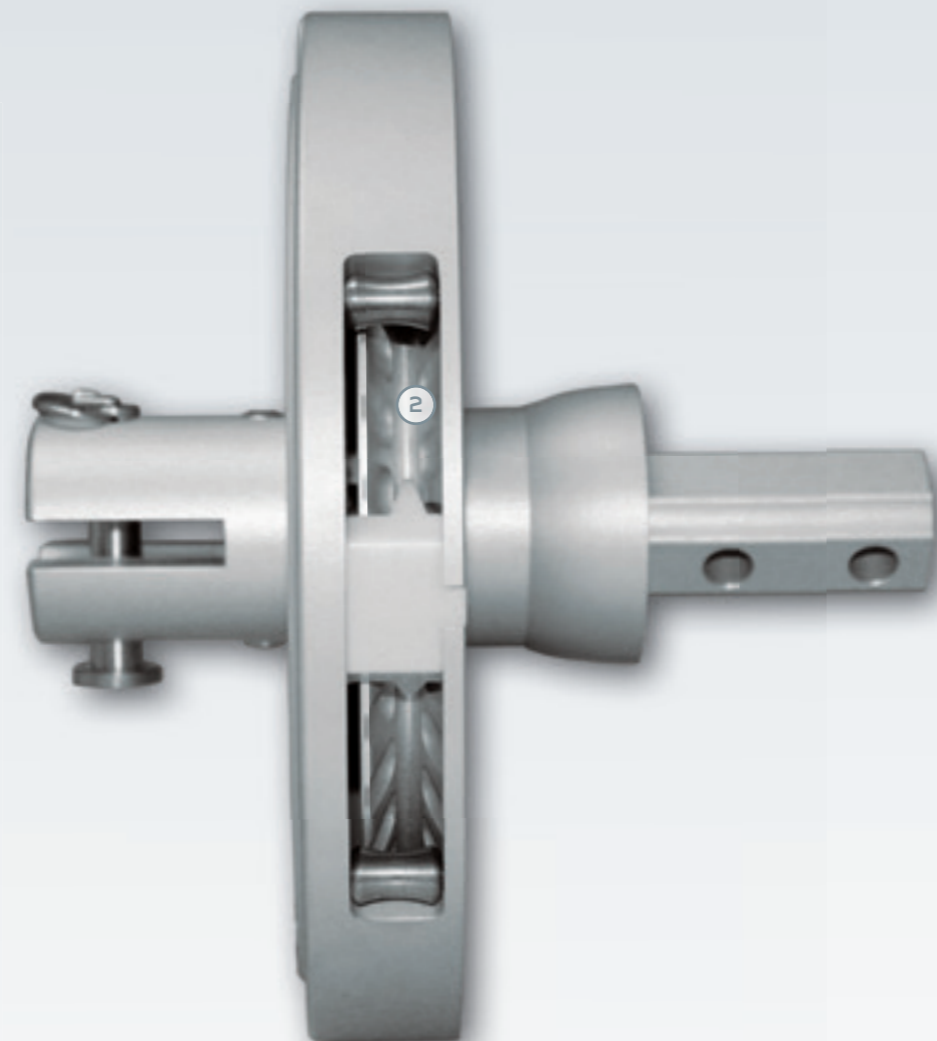

- 1 Verbessertes Aufrollverhalten**  
Ein vergrößerter Rollendurchmesser und eine neue, verbesserte kugelgelagerte Lagerung verringern den notwendigen Kraftaufwand deutlich. Dadurch können auch große Sonnensegel in schwereren Stoffqualitäten komfortabel aufgerollt werden.
- 2 Neue S-Grip Seilführung**  
Die Soliday Umlaufrolle wurde mit einem neu entwickelten Seilführungssystem – der S- Grip Seilführung – ausgestattet. Diese garantiert eine verbesserte Klemmwirkung des Umlaufseils, auch im feuchten Zustand, und einen geringeren Verschleiß des Zugseils.
- 3 Quick Install**  
Schnelle Montage eines neuen gespleißten Zugseils.
- 4 Spezielle Oberflächen Behandlung**  
Auch als Custom Design Variante erhältlich (siehe Seite 92).

- 1 Improved rolling behavior**  
An enlarged furler diameter and new ball bearings reduce the necessary effort significantly. This means that even large shadesails with heavy cloth can be easily rolled up and off.
- 2 New S-Grip rope guide**  
The Soliday furler is equipped with a newly developed rope management system – the S-Grip rope guide. This guarantees an improved clamping effect on the rope, even when wet.
- 3 Quick install**  
Quick installation of a new spliced rope.
- 4 Special surface treatment**  
Also available in a custom design (see page 92).

# PRODUKTSPEZIFIKATIONEN

## PRODUCT SPECIFICATIONS

### SEGELFORM / SAIL SHAPE

Dreieck und Viereck / Triangle and Square



### SEGELGRÖSSE / SAIL SIZE

max. 55 m<sup>2</sup> / max. 55 m<sup>2</sup>

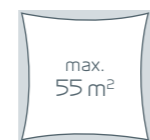

### SEGELECK / SAIL CORNER



### SEGELSCHNITTBILD / SHADESAIL DESIGN

Strahlen- oder Lineare-Form / Ray-shaped- or linear form

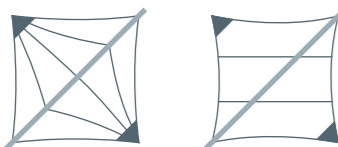

Bei der Strahlenschnittform werden die Tuchbahnen fächerförmig angeordnet und mit einer wasserdichten Ultraschall-Schweißnaht konfektioniert.

In ray-shaped sails, the fabric sheets are arranged like a fan and assembled with ultrasonic welding.

### SEGELAUSZUG / SAIL EXTENSION

max. 7 m pro Seite / max. 7 m a side

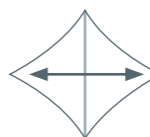

### WELLENLÄNGE / SHAFT LENGTH

max. 8 m / max. 8 m



### BEFESTIGUNG / ATTACHMENT

#### MASTEN / MASTS

- ① DROPPOLE
- ② EDELSTAHL / STAINLESS STEEL
- ③ ALUMINIUM

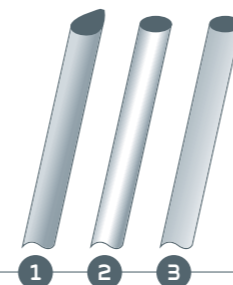

#### WAND / WALL



### STOFFE / FABRICS

Austronet 940

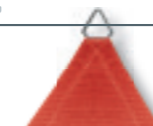

Austrosail PES



Austrosail Nano



### NÄHTE / STITCH

KAPPNAHT\*  
BACKSTITCH\*

KLEBENAHT\*\*  
ULTRASONIC  
WELDING\*\*

- \* Bei dieser Art der Naht wird der Stoff doppelt vom Nähfaden erfasst und garantiert eine top Performance und Haltbarkeit.
- \*\* Diese Stoffe werden mit modernster Ultraschalltechnik verschweißt. Dies garantiert eine perfekte und faltenfreie Konfektion und eine wasserdichte Naht.
- \* In this type of seam, the fabric is secured by the double stitching thread, guaranteeing top performance and stability.
- \*\* These fabrics are welded with the latest ultrasonic technology. This guarantees a perfect wrinkle free finish and a waterproof seam.

### HÖHENVERSTELLUNG / HIGHT ADJUSTMENT



Gleitschiene / Glide mounted

### ANTRIEB / OPERATION

Manuell / Manual



### EINSATZ / APPLICATION





## SOLIDAY-M

Das klassische manuell aufrollbare Sonnensegelsystem.

Design, Technik, Komfort und maximale Flexibilität vereint zu einem formvollendeten Sonnensegel. Mit einem SOLIDAY M-System wird jede Freifläche zu einem Ort des Wohlfühlens.

**SOLIDAY-M**  
The classic manually rollup shadesail system.

Design, technology, comfort, and maximum flexibility combine to make an elegant shadesail. With a SOLIDAY M-System, every open space will become a warm, inviting space.

- 1 Patentiertes Verspannungsset**  
Das Verspannungsset bewirkt, dass alle Formen von Sonnensegeln machbar sind, und diese auch faltenfrei aufgerollt werden können. Somit kann jedes Sonnensegel individuell an die Architektur Ihres Gebäudes angepasst werden.
- 2 SOLIDAY M Umlaufrolle für große Sonnensegel**  
Die technisch stets weiterentwickelte Soliday Umlaufrolle sorgt für eine leichte Bedienbarkeit. Damit können auch die größten Sonnensegel spielerisch ab- bzw. aufgerollt werden. Details zur Umlaufrolle siehe Seite 40.
- 3 Individuelle Höhenverstellung**  
Mit der SOLIDAY Gleitschienen Höhenverstellung lässt sich die Neigung des Sonnensegels in einem Bereich von 1,5 m individuell an den Stand der Sonne anpassen.
- 4 Leistungsstarke High-End Sonnensegelstoffe für höchste Ansprüche**  
SOLIDAY bietet mit seinen zahlreichen Stoffen für jeden Zweck und jeden Anspruch das passende Sonnensegeltuch.

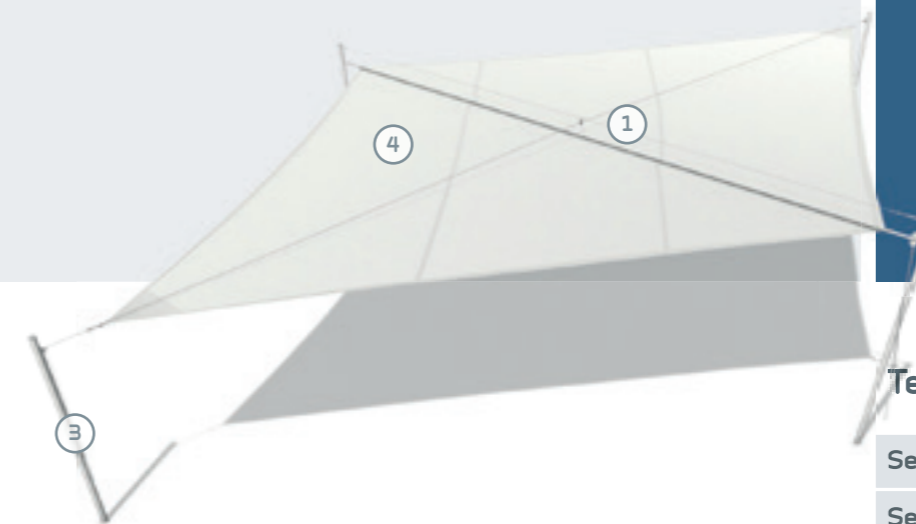

### Technische Details / Technical details

<b>Segelform / Sail Shape</b>	Dreieck und Viereck / Triangle and Square
<b>Segelgröße / Sail Size</b>	max. 65 m <sup>2</sup> / max. 65 m <sup>2</sup> (700 sq. ft.)
<b>Segelauszug / Sail Extension</b>	max. 9 m pro Seite / max. 9 m (29 ft.) a side
<b>Wellenlänge / Shaft Length</b>	max. 13 m / max. 13 m (42 ft.)
<b>Befestigung / Fastening</b>	Masten und Wandmontage / Masts and Wall Mounting
<b>Antrieb / Operation</b>	 manuell / manual
<b>Einsatz / Application</b>	

- 1 Patented tension set**  
The tension set enables us to make all shapes of shadesail, and makes it possible to roll up shadesails without creasing. Which in turn means, each shadesail can be custom tailored to the architecture of your building.
- 2 SOLIDAY furler**  
The furler is used to help roll the sunsail out and back in. The furler is made from high-quality aluminium and features an elegant design.
- 3 Custom Height Adjustment**  
With the patented SOLIDAY height adjustment system, the slope of the shadesail can be adjusted to the angle of the sun within a 1.5 m range.
- 4 High-performance, high-end shadesail fabrics for the highest demands**  
SOLIDAY offers the perfect shadesail fabric for every purpose and all demands in a wide variety of colors, and for whatever the wind or weather might bring.





SOLIDAY Umlaufrolle auch im Custom-Design erhältlich. Siehe Seite 92.

SOLIDAY furler also available in Custom-Design. See page 92.





# PRODUKTSPEZIFIKATIONEN

## PRODUCT SPECIFICATIONS

### SEGELFORM / SAIL SHAPE

Dreieck und Viereck / Triangle and Square

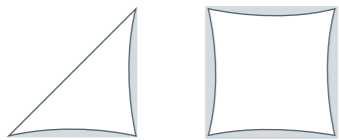

### SEGELGRÖSSE / SAIL SIZE

max. 65 m<sup>2</sup> / max. 65 m<sup>2</sup>

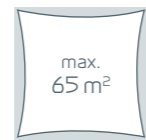

### SEGELECK / SAIL CORNER



### EINSATZ / APPLICATION



### STOFFE / FABRICS

Austronet 940



Austrosail PES



### HÖHENVERSTELLUNG / HIGHT ADJUSTMENT



Gleitschiene / Glide mounted

### SEGELSCHNITTBILD / SHADESAIL DESIGN

Lineare-Form / Linear form



### SEGELAUSZUG / SAIL EXTENSION

max. 9 m pro Seite / max. 9 m a side

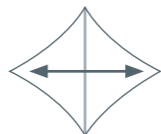

### WELLENLÄNGE / SHAFT LENGTH

max. 13 m / max. 13 m



### BEFESTIGUNG / ATTACHMENT

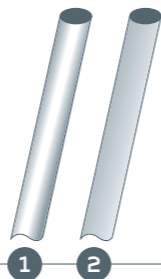

MASTEN / MASTS

- ① EDELSTAHL / STAINLESS STEEL
- ② ALUMINIUM

WAND / WALL



### NÄHTE / STITCH

Kappnaht\* / Backstitch\*

### ANTRIEB / OPERATION

Manuell / Manual



\* Bei dieser Art der Naht wird der Stoff doppelt vom Nähfaden erfasst und garantiert eine top Performance und Haltbarkeit.

\* In this type of seam, the fabric is secured by the double stitching thread, guaranteeing top performance and stability.



## SOLIDAY-C

Das vollautomatische Comfortsegel –  
Sonne- und Regenschutz in einem!

Cooler Design, perfekte Technik vereint mit maximaler Flexibilität ergibt ein formvollendetes Sonnensegel mit höchstem Komfort. Mit SOLIDAY C wird jede Freifläche zu einem neuen Lebensraum unter freiem Himmel.

### SOLIDAY-C

The fully automatic comfort sail –  
protection from sun and rain in one

Design, technology, comfort, and maximum flexibility combine to make for an elegant shadesail. With SOLIDAY C any open space can become a place of relaxation and peace.



- 1 Intelligente Pylontechnik macht es möglich**  
Durch den Einsatz der patentierten SOLIDAY Pylontechnik wird ein kontinuierlicher Regenwasserablauf gewährleistet. Dadurch wird das Sonnensegel nahezu wasserdicht.
- 2 Individuelle Höhenverstellung**  
Durch die von SOLIDAY entwickelte Design-Winch ist es möglich, das Sonnensegel stufenlos in der Höhe zu verstellen. **NEU: jetzt auch als elektrische Höhenverstellung erhältlich!**
- 3 Die Architektur des Sonnensegels**  
Durch die strahlenförmig konfektionierte Segeltuchform bringen Sie das Gefühl von modernem Lifestyle in Ihren Garten.
- 4 Stufenlos einstellbarer Schatten von 0 – 85 m<sup>2</sup>**  
Durch die spezielle SOLIDAY-Aufrollfunktion lässt sich das Sonnensegel einfach und bequem mittels Funkfernbedienung aufspannen, wieder einrollen und die elektrische Höhenverstellung bedienen.

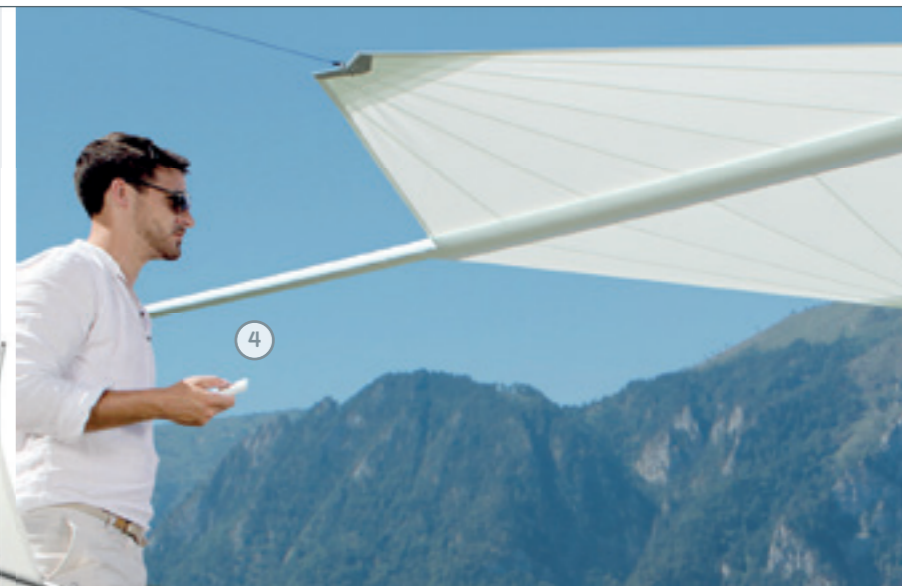
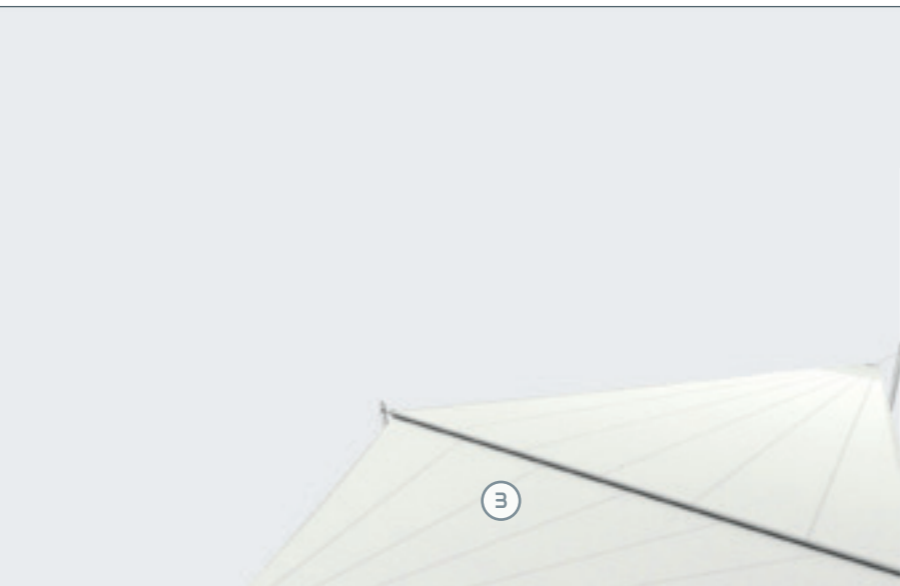

- 1 Intelligent pylon technology makes it possible**  
Through the use of patented SOLIDAY pylon technology, we are able to provide continuous rainwater run-off. And that in turn makes your shadesail practically waterproof.
- 2 Custom Height Adjustment**  
A special winch designed by SOLIDAY makes it possible to provide continuous height adjustment for your shadesail. **NEW: now available with remote control!**
- 3 The architecture of the shadesail**  
With the sunshine cut for a modern lifestyle in your garden.
- 4 Continuously adjustable shade from 0 – 85 sqm**  
Our special SOLIDAY roller system means your shadesail can be extended and rolled back up easily and conveniently using remote control.



### Technische Details / Technical details

<b>Segelform / Sail Shape</b>	Viereck / Square
<b>Segelgröße / Sail Size</b>	max. 85 m <sup>2</sup> / max. 85 m <sup>2</sup> (915 sq. ft.)
<b>Segelauszug / Sail Extension</b>	max. 7 m pro Seite / max. 7 m (23 ft.) a side
<b>Wellenlänge / Shaft Length</b>	max. 11,5 m / max. 11,5 m (37,7 ft.)
<b>Befestigung / Fastening</b>	Masten und Wandmontage / Masts and Wall Mounting
<b>Antrieb / Operation</b>	Motor, Wind- und Sonnensensor / Motor / Wind- and Sun Sensor
<b>Einsatz / Application</b>	 





Bequeme Bedienung per Handy oder Tablet möglich (Voraussetzung dafür ist eine Becker B-Tronic Basisstation).

Easy to operate via mobile phone or tablet (requires the Becker B-Tronic base station).













# PRODUKTSPEZIFIKATIONEN

## PRODUCT SPECIFICATIONS

### SEGELFORM / SAIL SHAPE

Dreieck und Viereck / Triangle and Square

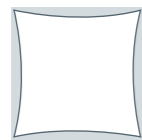

### SEGELGRÖSSE / SAIL SIZE

max. 85 m<sup>2</sup> / max. 85 m<sup>2</sup>

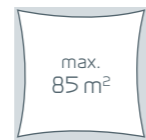

### SEGELPLATTE / SAIL PLATE

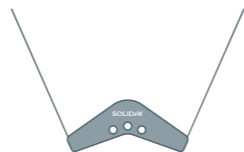

### ANTRIEB / OPERATION

Motor / Motor



### STOFFE / FABRICS

Soltis 92



Austrosail Nano



### SEGELSCHNITTBILD / SHADESAIL DESIGN

Strahlenform / Ray-shaped form

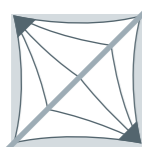

Bei der Strahlenschnittform werden die Tuchbahnen fächerförmig angeordnet und mit einer wasserdichten Ultraschall-Schweißnaht konfektioniert.  
In ray-shaped sails, the fabric sheets are arranged like a fan and assembled with ultrasonic welding.

### SEGELAUSZUG / SAIL EXTENSION

max. 7 m pro Seite / max. 7 m a side

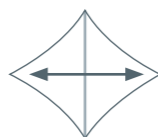

### WELLENLÄNGE / SHAFT LENGTH

max. 11,5 m / max. 11,5 m



### BEFESTIGUNG / ATTACHMENT

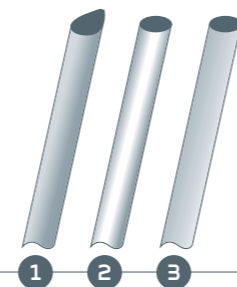

### MASTEN / MASTS

- 1 DROPPÖLE
- 2 EDELSTAHL / STAINLESS STEEL
- 3 ALUMINIUM

### WAND / WALL

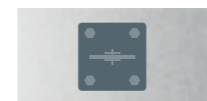

### AUSSTATTUNG / EQUIPMENT

Wind- Sonnensensor / Wind- and Sun Sensor



### EINSATZ / APPLICATION



### NÄHTE / STITCH

Klebenaht\* / Ultrasonic welding\*

\* Diese Stoffe werden mit modernster Ultraschalltechnik verschweißt. Dies garantiert eine perfekte und faltenfreie Konfektion und eine wasserdichte Naht.

\* These fabrics are welded with the latest ultrasonic technology. This guarantees a perfect wrinkle free finish and a waterproof seam.

### HÖHENVERSTELLUNG / HIGHT ADJUSTMENT

Flaschenzug / Pulley System

Winch / Winch

elektr. Höhenverstellung / electrical hight adjustment





## SOLIDAY-CS

Das ausziehbare Comfortsegel.

Wer die Abwechslung liebt, wird auch dieses Sonnensegel lieben – ein Schattenspiel nach Lust und Laune: Mal Schatten, mal Sonne, mal ist das Segel ausgezogen oder eben nicht. Tolles Design gekoppelt mit High-Tec, großem Komfort und maximaler Flexibilität. SOLIDAY CS macht Lust auf Gartenpartys – bei Sonne und auch bei Regen.

### SOLIDAY-CS

The extendible Comfort Sail.

Design, technology, comfort, and maximum flexibility combine to create an elegant shadesail. With SOLIDAY CS, every open space will become a place to rest protected from the sun and rain.

- 1 **Intelligente Pylontechnik**  
Die Pylontechnik ermöglicht das Auf- und Abrollen und die Höhenverstellung unserer Sonnensegel. Durch eine Höhenverstellung kann die Neigung eines Soliday CS Sonnensegels der Stärke des Regens angepasst werden und somit einen optimalen Regenwasserablauf gewährleisten. Soliday CS wird dadurch zu einem perfekten Wetterschutz.
- 2 **Individuelle Höhenverstellung**  
Durch die von SOLIDAY entwickelte Design-Wunsch ist es möglich, das Sonnensegel stufenlos in der Höhe zu verstellen. **NEU: jetzt auch als elektrische Höhenverstellung erhältlich!**
- 3 **Leistungsstarke High-End Sonnensegelstoffe für höchste Ansprüche**  
Bei der Wahl der Segeltücher und der Verarbeitung achten wir auf höchste Qualität. So werden die Austrosail Nano Segeltücher mit modernster Ultraschalltechnik verschweißt und garantieren dadurch eine wasserdichte Naht.
- 4 **Stufenlos einstellbarer Schatten von 0 – 56 m<sup>2</sup>**  
Durch die spezielle SOLIDAY-Aufrollfunktion lässt sich das Sonnensegel einfach und bequem mittels Funkfernbedienung aufspannen, wieder einrollen und die elektrische Höhenverstellung bedienen.



- 1 **Intelligent pylon technology**  
Our pylon technology enables shadesails to be extended and rolled back up, and allows the height to be adjusted. Due to their height-adjustment capability, our SOLIDAY-CS systems are essentially weather sails and practically water-tight.
- 2 **Custom Height Adjustment**  
A special winch designed by SOLIDAY makes it possible to provide continuous height adjustment for your shadesail. **NEW: now available with remote control!**
- 3 **High-performance shadesail cloth for the highest demands!**  
We focus on the highest quality in the selection of the sailcloth and processing. The Austrosail nano sailcloths are welded with the latest ultrasonic technology, for a watertight seam.
- 4 **Continuously adjustable shade from 0 – 56 sqm**  
Our special SOLIDAY roller system means your shadesail can be extended and rolled back up easily and conveniently using remote control.

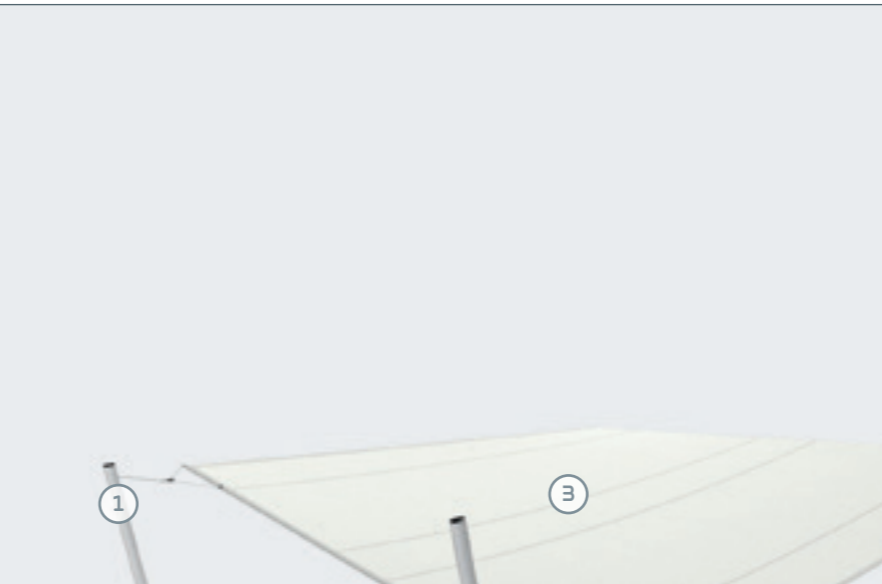

### Technische Details / Technical details

<b>Segelform / Sail Shape</b>	Dreieck und Viereck / Triangle and Square
<b>Segelgröße / Sail Size</b>	max. 56 m <sup>2</sup> / max. 56 m <sup>2</sup> (603 sq. ft.)
<b>Segelauszug / Sail Extension</b>	max. 7 m pro Seite / max. 7 m (23 ft.) a side
<b>Wellenlänge / Shaft Length</b>	max. 8 m / max. 8 m (26 ft.)
<b>Befestigung / Fastening</b>	Masten und Wandmontage / Masts and Wall Mounting
<b>Antrieb / Operation</b>	Motor, Wind- und Sonnensensor / Motor / Wind- and Sun Sensor
<b>Einsatz / Application</b>	 



Bequeme Bedienung per Handy oder Tablet möglich (Voraussetzung dafür ist eine Becker B-Tronic Basisstation).

Easy to operate via mobile phone or tablet (requirement is the Becker B-Tronic base station)

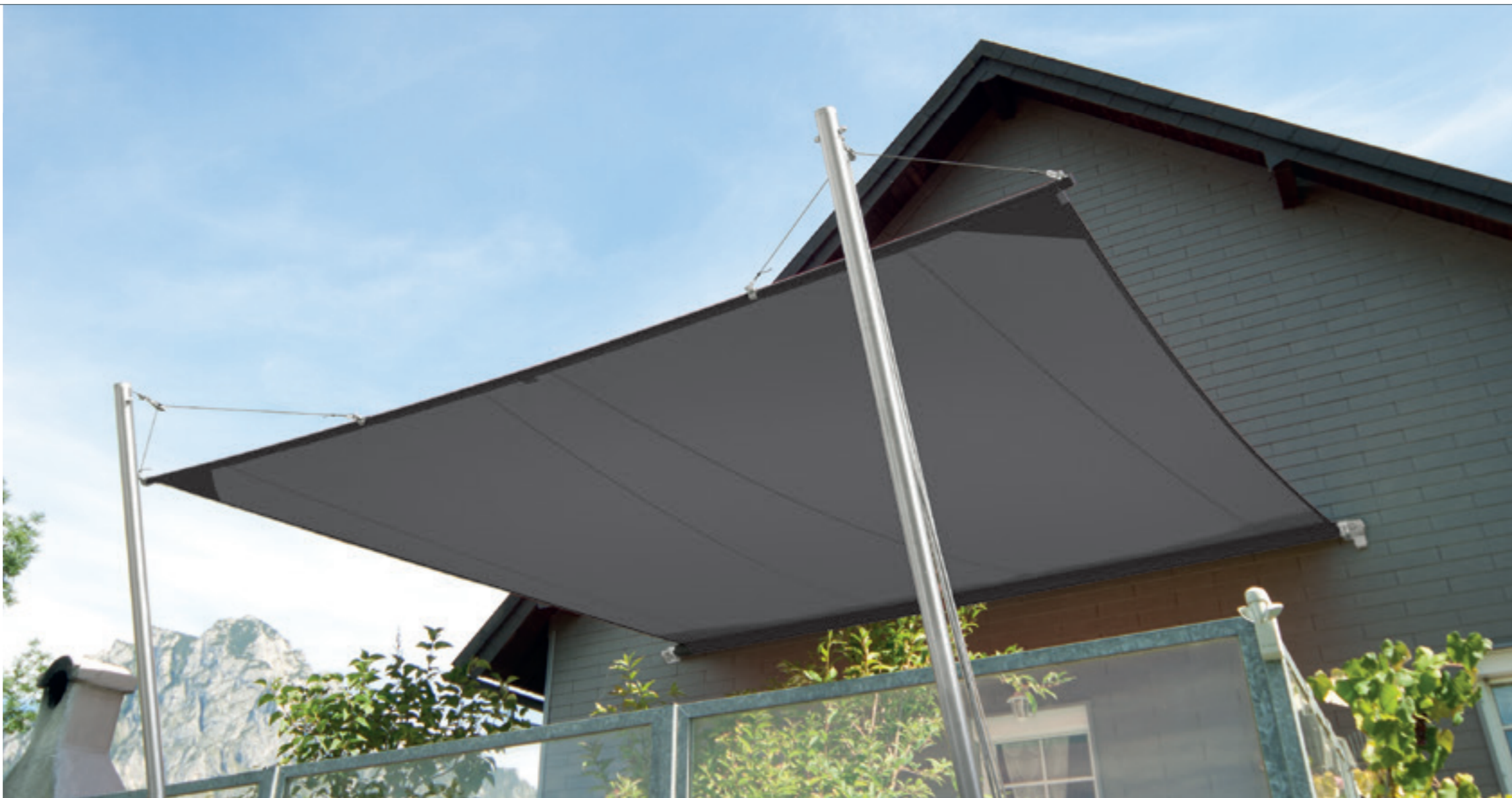





# PRODUKTSPEZIFIKATIONEN

## PRODUCT SPECIFICATIONS

### SEGELFORM / SAIL SHAPE

Dreieck und Viereck / Triangle and Square



### SEGELSCHNITTBILD / SHADESAIL DESIGN

Lineare Form - Viereck / Linear-shaped form - Square

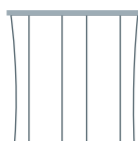

Strahlenform - Dreieck / Radial form - Triangle

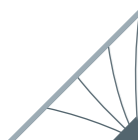

### SEGELGRÖSSE / SAIL SIZE

max. 56 m<sup>2</sup> / max. 56 m<sup>2</sup>

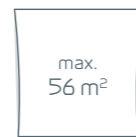

### SEGELAUSZUG / SAIL EXTENSION

max. 7 m pro Seite / max. 7 m a side

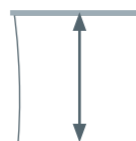

### WELLENLÄNGE / SHAFT LENGTH

max. 8 m / max. 8 m



### SEGELECKEN / SAIL EDGES



### BEFESTIGUNG / ATTACHMENT

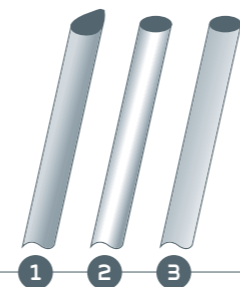

MASTEN / MASTS

- ① DROPPOLE
- ② EDELSTAHL / STAINLESS STEEL
- ③ ALUMINIUM

WAND / WALL



### ANTRIEB / OPERATION

Motor / Motor



### AUSSTATTUNG / EQUIPMENT

Wind- Sonnensensor / Wind- and Sun Sensor



### EINSATZ / APPLICATION



### STOFFE / FABRICS

Soltis 92



Austrosail Nano



### NÄHTE / STITCH

Klebenaht\* / Ultrasonic welding\*

\* Diese Stoffe werden mit modernster Ultraschalltechnik verschweißt. Dies garantiert eine perfekte und faltenfreie Konfektion und eine wasserdichte Naht.

\* These fabrics are welded with the latest ultrasonic technology. This guarantees a perfect wrinkle free finish and a waterproof seam.

### HÖHENVERSTELLUNG / HIGHT ADJUSTMENT

Flaschenzug / Pulley

Winch / Winch

elektr. Höhenverstellung / electrical hight adjustment





## SOLIDAY-CS TWIN

Die größte, automatisch aufrollbare Sonnensegelanlage.

Das Soliday CS Twin ist das XXL Sonnensegel der Soliday Kollektion. Es hat eine max. Segelgröße von 110 m<sup>2</sup> und wird über 2 separat laufende Wellen gerollt. Das hat den Vorteil, dass jede Seite des Sonnensegels auch einzeln ein- oder ausgerollt werden kann. Diese Flexibilität in der Größe ist am Markt einzigartig und verbessert zudem die Windanfälligkeit des Systems. Auf der anderen Seite kann das Soliday CS Twin auch Gänge bzw. Terrassen von einer Breite bzw. Länge von bis zu 14 m regendicht beschatten. Ein formschönes und praktisches Sonnensegelsystem mit vielen Einsatzmöglichkeiten.

### SOLIDAY-CS TWIN

The largest, automatic rollable shadesail system.

The Soliday CS Twin is the XXL shadesail of our portfolio. It has a max sailsize of 110 sqm and is rolled over 2 separate shafts. This has the advantage that each side can individually rolled up or off. This flexibility in size is unique on the market and also improves the wind susceptibility of the system. On the other hand, the Soliday CS Twin can also shade up to 14 m width / length gateways or terraces rainproof. An elegant and practical shadesail system with many uses.

- 1 **Intelligente Pylontechnik**  
Die Pylontechnik ermöglicht das Auf- und Abrollen und die Höhenverstellung unserer Sonnensegel. Durch die Höhenverstellung werden SOLIDAY-CS Twin Anlagen zum Wettersegel und sind nahezu wasserdicht.
- 2 **Individuelle Höhenverstellung**  
Durch die Bedienung einer Höhenverstellung/Auszugsseite kann das Regenwasser auf einer Fläche von 110 m<sup>2</sup> abgeleitet werden und wird zu einem perfekten Wetterschutz bei Sonne und Regen. **NEU: jetzt auch als elektrische Höhenverstellung erhältlich!**
- 3 **Neue Einsatzbereiche – bis zu 14 m breit**  
Durch die enorme Größe vergrößert sich auch der Einsatzbereich des Twins. Z.B. können auch schmale Gänge bzw. Terrassen mit einer Breite von bis zu 14 m beschattet & vor Regen geschützt werden.
- 4 **Stufenlos einstellbarer Schatten von 0 – 110 m<sup>2</sup>**  
Das Soliday CS Twin ist das größte Sonnensegelsystem in der Produktlinie von Soliday.



- 1 **Intelligent pylon technology**  
Our pylon technology enables shadesails to be extended and rolled back up, and allows the height to be adjusted. Due to their height-adjustment capability, our SOLIDAY-CS systems are essentially weather sails and practically water-tight.
- 2 **Individual height adjustment**  
Through the operation of an height adjustment the rainwater can be runoff in an area of 110 sqm. Its a perfect weather protection by sun or rain.
- 3 **New applications**  
shade or rainproof gateways or terraces up to 14 m width.
- 4 **Infinitely adjustable shade from 0 to 110 sqm.**  
The Soliday CS Twin is the largest shadesail system in our product line.

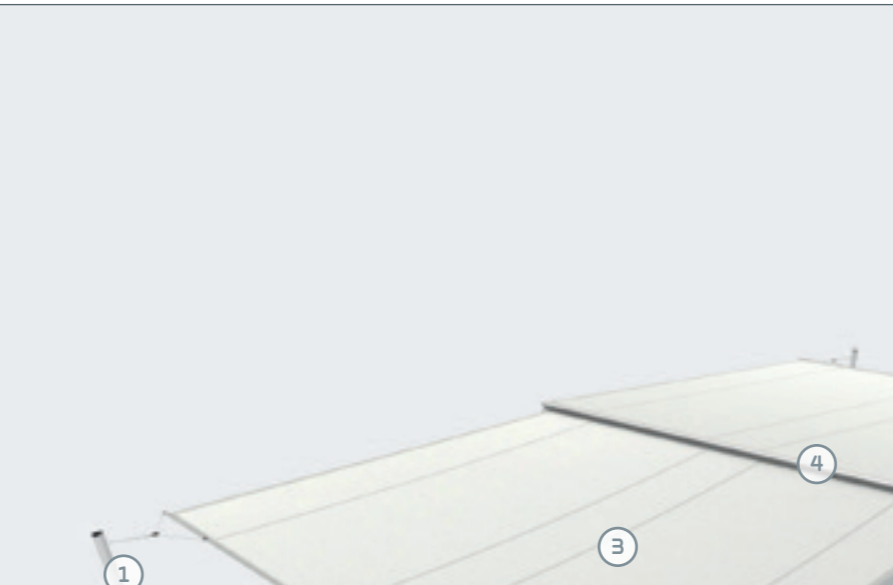

### Technische Details / Technical details

<b>Segelform / Sail Shape</b>	Dreieck/Viereck und Viereck/Viereck Triangle/Square and Square/Square
<b>Segelgröße / Sail Size</b>	max. 110 m <sup>2</sup> / max. 110 m <sup>2</sup> (1.184 sq. ft.)
<b>Segelauszug / Sail Extension</b>	max. 7 m pro Seite / max. 7 m (23 ft.) a side
<b>Wellenlänge / Shaft Length</b>	max. 6 m pro Seite / max. 6 m (19 ft.) a side
	max. 8 m pro Seite / max. 8 m (26 ft.) a side
<b>Befestigung / Fastening</b>	Masten und Wandmontage / Masts and Wall Mounting
<b>Antrieb / Operation</b>	Motor, Wind- und Sonnensensor / Motor / Wind- and Sun Sensor
<b>Einsatz / Application</b>	 

# PRODUKTSPEZIFIKATIONEN

## PRODUCT SPECIFICATIONS

### SEGELFORM / SAIL SHAPE

Dreieck/Viereck und Viereck/Viereck  
Triangle/Square and Square/Square

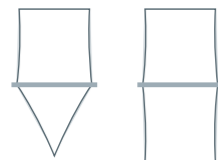

### SEGELSCHNITTBILD / SHADESAIL DESIGN

Lineare Form - Viereck / Linear-shaped form - Square



Strahlenform - Dreieck / Radial form - Triangle

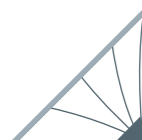

### SEGELGRÖSSE / SAIL SIZE

max. 110 m<sup>2</sup> / max. 110 m<sup>2</sup>



### SEGELAUSZUG / SAIL EXTENSION

max. 7 m pro Seite / max. 7 m a side

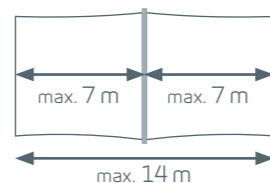

### WELLENLÄNGE / SHAFT LENGTH

max. 6 m / max. 6 m

max. 8 m / max. 8 m



### SEGELECKEN / SAIL EDGES



### BEFESTIGUNG / ATTACHMENT

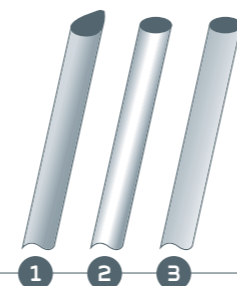

MASTEN / MASTS

- ① DROPPOLE
- ② EDELSTAHL / STAINLESS STEEL
- ③ ALUMINIUM

WAND / WALL



### ANTRIEB / OPERATION

Motor / Motor



### AUSSTATTUNG / EQUIPMENT

Wind- Sonnensensor / Wind- and Sun Sensor



### EINSATZ / APPLICATION



### STOFFE / FABRICS

Soltis 92



Austrosail Nano



### NÄHTE / STITCH

Klebenaht\* / Ultrasonic welding\*

\* Diese Stoffe werden mit modernster Ultraschalltechnik verschweißt. Dies garantiert eine perfekte und faltenfreie Konfektion und eine wasserdichte Naht.

\* These fabrics are welded with the latest ultrasonic technology. This guarantees a perfect wrinkle free finish and a waterproof seam.

### HÖHENVERSTELLUNG / HIGHT ADJUSTMENT

Flaschenzug / Pulley System

Wunsch / Winch

elektr. Höhenverstellung / electrical hight adjustment





## CUSTOM-DESIGN

Die schönsten Drehteile werden in Szene gesetzt. Wir bei Soliday haben keine Massenfertigung. Alle Soliday designten Umlaufrollen und Winchen werden aus einem Monoblock Aluminium mit höchster Präzession gefräst, poliert, glasperlen-gestrahlt und oberflächenbehandelt. Jedes Stück ist ein Einzelstück. Um dieses edle Design ins Licht zu rücken und die Individualität einer jeden Soliday Sonnensegelanlage hervorzuheben, bietet Soliday die Meisterstücke der Drehbankkunst jetzt auch in einer erweiterten Farbkollektion für die individuelle Gestaltung einer Soliday Sonnensegelanlage an.

### CUSTOM-DESIGN

The most beautiful parts are staged. We at Soliday have no mass production. All Soliday designed furlers and winches are made of a monobloc aluminum. With highest precision milled, polished, glass bead blasted and treated surfaces. Each piece is unique. To put these elegant designs into the spotlight, we have the masterpieces in a wide color range for individual design of a shadesail system.

# SOLIDAY UMLAUFROLLEN

Die neue Generation der Soliday Umlaufrolle ist ein Resultat an Know How, Erfahrungen, laufenden Weiterentwicklungen & Verbesserungen. Die neuen Funktionen der Umlaufrolle haben ebenfalls das Design beeinflusst „form follows function“. Das Design strahlt Dynamik und Sportlichkeit aus. Entwickelt wurde die neue Soliday Umlaufrolle, um die Bedienung noch komfortabler und mit geringerem Kraftaufwand zu gestalten.

**CUSTOM DESIGN** – die Umlaufrolle ist in 2 Farbvarianten erhältlich

- **Standardausstattung:** einfarbig in Alu Natur- Silber
- **Custom Design:** eine Farbkombination mit schwarzem Außengehäuse mit rückseitig eingraviertem Soliday Schriftzug und einer silberfarbenen Innenrolle. Eine Farbkombination, welches das Spiel der Technik in Szene setzt.

## SOLIDAY FURLER

The new generation of the Soliday furler is the result of know-how, experience, developments & improvements. The new features of the furler have also influenced the design – form follows function. The design is dynamic and sporty. The new Soliday furler has been developed to operate even more comfortably and with less effort.

**CUSTOM DESIGN** – the furler is available in 2 colors

- **Standard:** one color natural aluminum silver
- **Custom design:** a color combination with a silver colored inner furler and a black outer casing, which is engraved on the backside with „Soliday“.

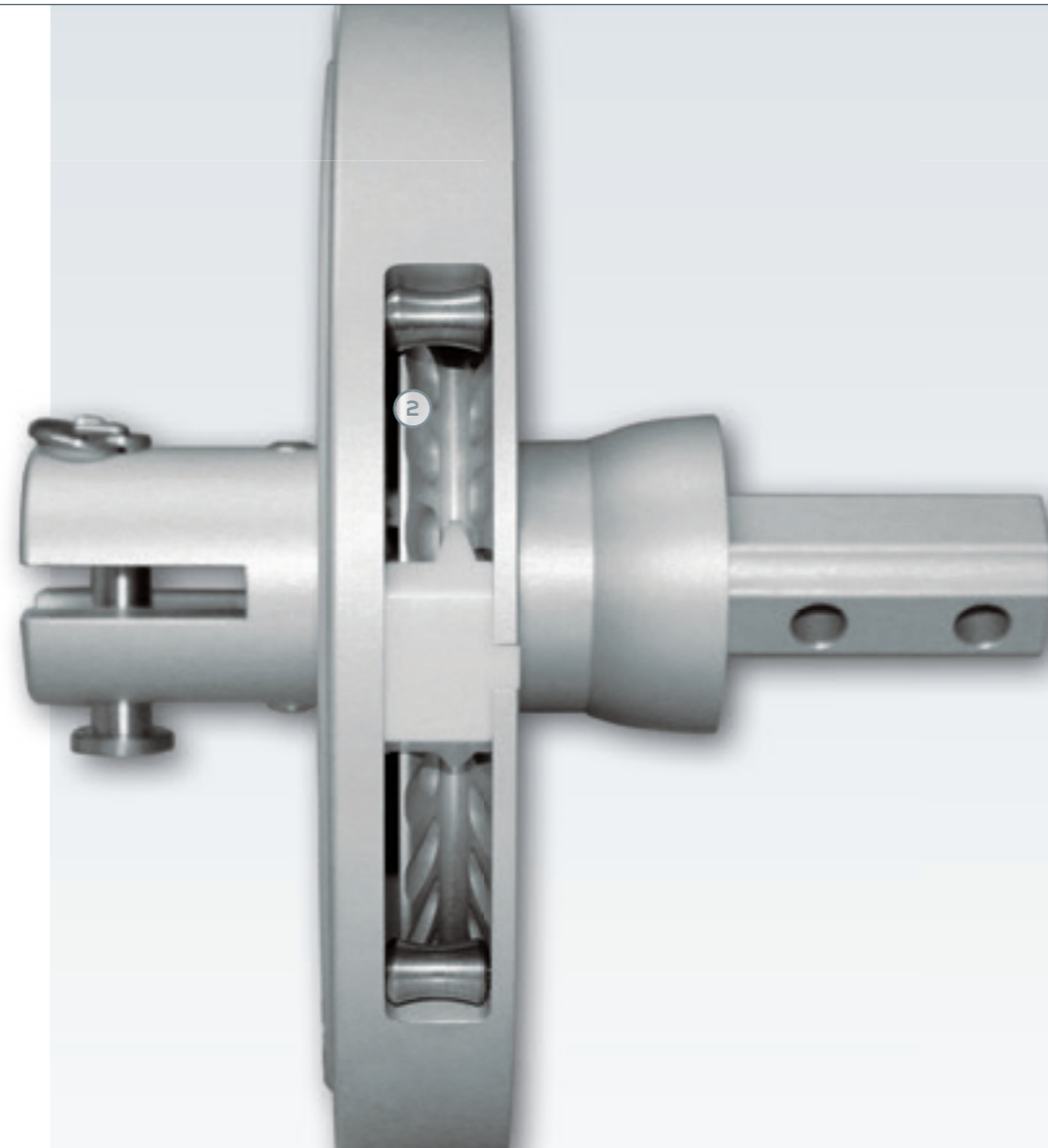

- 1 Verbessertes Aufrollverhalten**  
Ein vergrößerter Rollendurchmesser und eine neue, verbesserte kugelgelagerte Lagerung verringern den notwendigen Kraftaufwand deutlich. Dadurch können auch große Sonnensegel in schwereren Stoffqualitäten komfortabel aufgerollt werden.
- 2 Neue S-Grip Seilführung**  
Die Soliday Umlaufrolle wurde mit einem neu entwickelten Seilführungssystem – der S- Grip Seilführung – ausgestattet. Diese garantiert eine verbesserte Klemmwirkung des Umlaufseils, auch im feuchten Zustand, und einen geringeren Verschleiß des Zugseils.
- 3 Quick Install**  
Schnelle Montage eines neuen gespleißten Zugseils.
- 4 Spezielle Oberflächen-Behandlung**  
für eine höhere Produkt-Lebensdauer. Winkel bis max. 115°.

- 1 Improved rolling behavior**  
An enlarged furler diameter and new ball bearings reduce the necessary effort significantly. This means that even large shadesails with heavy cloth can be easily rolled up and off.
- 2 New S-Grip rope guide**  
The Soliday furler is equipped with a newly developed rope management system – the S-Grip rope guide. This guarantees an improved clamping effect on the rope, even when wet.
- 3 Quick install**  
Quick installation of a new spliced rope.
- 4 Special surface treatment**  
for increased product life. Angle up to 115°.

- 1 **Höhenverstellung** über die gesamte Länge des Droppole Mastens bis zur Winsch.
- 2 **Einfache und kraftschonende Bedienung**  
Die Winsch verfügt über eine gut durchdachte Kurbeltechnik der neuesten Generation.
- 3 **Hohe Sicherheit**  
Die Winsch ist selbstbremsend und -justierend. Das heißt, wenn man das Sonnensegel in der Höhe nach oben oder unten verstellt, kann man die Kurbel an jeder x-beliebigen Stelle loslassen und es passiert nichts – die Kurbel bleibt stehen.
- 4 Eine **innenliegende Seilführung** sorgt für ein sauberes Erscheinungsbild.



1



- 5 Custom Design in Schwarz-matt
- 6 Custom Design in Grau-titan
- 7 Custom Design in Blau-metallic
- 8 Standard Alu-Natur silber

- 5 Custom Design in black-matt
- 6 Custom Design in grey-titan
- 7 Custom Design in blue-metallic
- 8 Standard natural aluminum silver

## INDIVIDUALITÄT, DIE AUFFÄLLT

Zusätzlich zur Standard Ausführung unserer Droppole Winsch in der Farbe Alu Natur Silber bietet Soliday jetzt eine Custom Design Kollektion in den Farben Schwarz-matt, Blau-metallic und Grau-titan an. Jedes Custom Design hat zusätzlich noch den Schriftzug „Soliday“ in der Alu-Natur Farbe Silber eingefräst.

### THE STRIKING INDIVIDUALITY

In addition to the standard version of our natural aluminum silver droppole winch, we have now a custom design collection in black matt / metallic blue / titan grey. Each „custom design“ have additionally milled „Soliday“ in the natural aluminum silver.

- 1 **hight adjustment** over the full length of the mast until the Winsch.
- 2 **easy and energy saving handling**  
the winch has a good thought-out concept.
- 3 **high security**  
the winch features a self-lock system.
- 4 **Internal guided ropes**





## GRENZENLOSE FREIHEIT

Bedruckte Sonnensegel von SOLIDAY.

Dem Design und der Farbe sind keine Grenzen mehr gesetzt. Egal, ob Sie den Sternenhimmel haben wollen, eine großflächige Werbung über das gesamte Sonnensegel, ein Foto von der Liebsten, das Decken-Fresko der Sixtinischen Kapelle oder ein Gedicht. Ab jetzt ist es machbar. Oder besser gesagt: Ab jetzt ist es druckbar. Einige Stoffe konnten wir schon vor einer geraumen Zeit drucken. Allerdings immer nur Stoffe, welche in der linearen Form vernäht worden sind. Ab jetzt können wir auch Sonnensegel mit Strahlenform bedrucken. Trotz Bedruckung bleibt die Architektur des Sonnensegelschnitts erhalten. Ihrer Kreativität sind keine Grenzen mehr gesetzt.

The design and color are now limitless, whether you want a starry sky or a huge advertisement on the whole shadesail. From now on anything is possible or should we say printable, from your favorite photo to a poem.



Symbolfotos

**Kleiner Tipp:**

Wenn man ein Sonnensegel bedruckt, dann ist der Druck auch auf der unbedruckten Seite sehr gut zu sehen. Wenn das Sonnensegel also auf der unteren Seite – sprich der sonnenabgewandten Seite – bedruckt wird, kann man es von beiden Seiten sehen. Allerdings hält die Bedruckung wesentlich länger.



## SONNENSEGEL-STOFFE

Soliday bietet Ihnen für jeden Zweck und jeden Anspruch das passende Sonnensegeltuch – in großer Farbvielfalt, für Wind und Wetter gemacht. Die Stoffe sind aus pflegeleichter und langlebiger Qualität und schützen nicht nur vor schädlichen UV-Strahlen, sondern sind auch Blend- und Sichtschutz. Ihr Soliday Sonnensegel ist in bis zu 4 verschiedenen Stoffen verfügbar.

### SHADESAIL-FABRICS

Soliday offers the right fabric for every purpose. Made in a variety of colors, for wind and weather. The fabrics are made for easy-care and have a longlife quality. You can use it also as a sight screen. Your Soliday shadesails are available in up to 4 different fabrics.

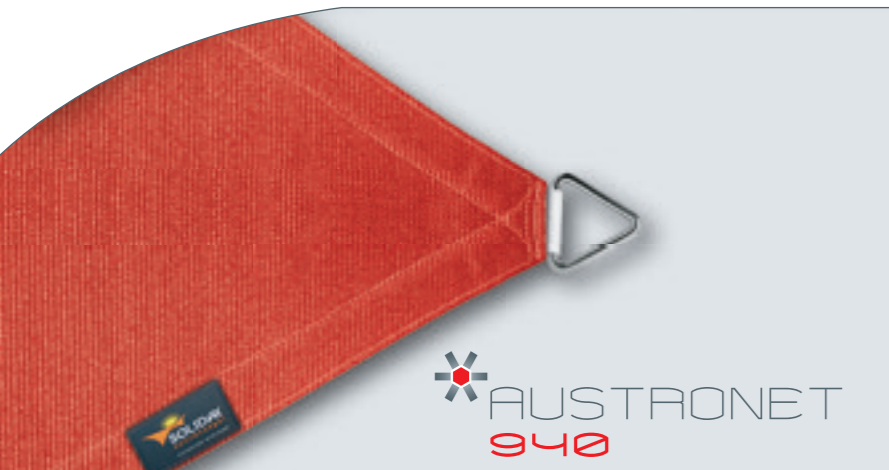

## AUSTRONET 940

Austronet 940 zeichnet sich durch seine praktische Alltagstauglichkeit bei Wind und Wetter aus. Austronet 940 ist luftdurchlässig und gewährleistet ein äußerst angenehmes Klima. Es ist UV-beständig (5 Jahre Garantie) und besitzt ein verhältnismäßig geringes Eigengewicht bei einem sehr hohen Schattierwert. Austronet 940 ist äußerst einfach in der Pflege und Reinigung. Eine Schimmelbildung ist ausgeschlossen. Selbst aggressiver Vogelkot oder typische Verfärbungen durch Sporen haben keinen Einfluss auf die Qualität und den Look. Gute Eigenschaften zeigt Austronet auch bei Regen. So entstehen im Segel keine sogenannten Wasserbeulen (angesammeltes Wasser, das nicht abrinnen kann). Spannt man das Segel in einer Neigung von über 25°, kann das Wasser am Austronet Segeltuch perfekt abrinnen. Gewicht: 230 g/m<sup>2</sup>.

Einsatz: Sonnensegel auf Maß, Standard-Segel, SOLIDAY-A und -M

Austronet 940 is distinguished by its everyday practicality and is especially suited as shadesail fabric which can stand up to sustained wind and weather. Austronet lets in the breezes and provides for an extremely pleasant climate. It is UV-resistant (with a five-year warranty) and its minimal weight hides its shading power. Austronet is simple to maintain and clean. Should the sail be accidentally rolled up while wet, mold and mildew will not grow. Even heavy bird droppings or the typical discoloration caused by spores will have no effect on the quality and appearance of the sail. Austronet also works well to shield from rain. The sail will not allow puddling. If the sail is tilted at more than 25°, the water will roll off the Austronet fabric perfectly. Weight: 230 g/sqm.

Perfectly suited for custom made, standard size shadesail, SOLIDAY-A und -M

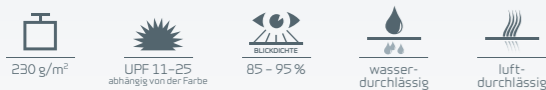

230 g/m<sup>2</sup>  
UPF 11-25  
abhängig von der Farbe  
85 - 95 %  
BLICKDICHTE  
wasser-  
durchlässig  
luft-  
durchlässig



## AUSTROSAIL PES

Austrosail ist ein hochwertiges Segeltuch mit geschlossener Gewebestruktur. Durch den Einsatz ausgewählter Garne und spezieller Oberflächenbeschichtung liefert Austrosail hervorragende Voraussetzungen für den Outdoor-Einsatz. Hohe wasser- und UV-Beständigkeit sorgen für eine hervorragende Langzeitoptik. Mit Austrosail fungiert Ihr Sonnensegel gleichzeitig als Sonnen- und Regenschutz. Austrosail ist in einer großen Farbvielfalt erhältlich. Gewicht: 200 g/m<sup>2</sup>.

Einsatz: Sonnensegel auf Maß, Standard-Segel, SOLIDAY-A und -M

Austrosail is a high-quality canvas with a closed weave. By using selected threads and special surface coating, Austrosail delivers outstanding performance for outdoor use. Highly resistant to water and UV damage, Austrosail guarantees that your sail will look as good as new for years to come. With Austrosail your shadesail works simultaneously as sun and rain protection. Austrosail is available in a wide variety of colors. Weight: 200 g/sqm. Perfectly suited for custom made, standard size shadesail, SOLIDAY-A und -M



200 g/m<sup>2</sup>  
wasser-  
abweisend  
UPF 50+  
UV Protect  
80  
100 %  
BLICKDICHTE  
bedruckbar  
700 mm  
Wassersäule



## AUSTROSAIL NANO

Austrosail Nano ist ein hochwertiger Sonnensegelstoff aus Polyester. Er hat eine sehr glatte Stoffstruktur und ist mit einer innovativen selbstreinigenden Oberflächenbehandlung ausgestattet. Austrosail Nano besticht durch seine hervorragende Farbbrillanz und Lichttransmission bei höchstem Blend- & UV-Schutz. Die Segelbahnen werden strahlenförmig mit wasserdichten Ultraschall-Schweißnähten konfektioniert. Das Austrosail Nano ist so gut wie wasserdicht und regenfest. Voraussetzung ist ein gut geplanter Neigungswinkel des Segels, welcher aber auch jederzeit mit der Höhenverstellung eingestellt werden kann. Sehen Sie dazu auch unser „Was passiert, wenn? - Extrem-Video“ auf [www.soliday.eu](http://www.soliday.eu).

Einsatz: Sonnensegel auf Maß, Standard-Segel, SOLIDAY-A, C und -CS

Austrosail Nano is a high-quality polyester canvas with a very smooth fabric structure and is equipped with an innovative self-cleaning surface treatment. Austrosail Nano impresses with its amazing color and translucency while keeping out harmful glare and UV rays. The shadesail tracks are assembled in a ray pattern with waterproof ultrasonic welding. Soliday shadesails with a height adjustment are equipped with Austrosail nano canvas and are almost 100% waterproof and rain-tight. It does require that the sail's angle be well planned, but its height can be adjusted at any time. Check out our video on [www.soliday.eu](http://www.soliday.eu). Weight: 250 g/sqm.

Perfectly suited for custom made, standard size shadesail, SOLIDAY-A, -C und -CS

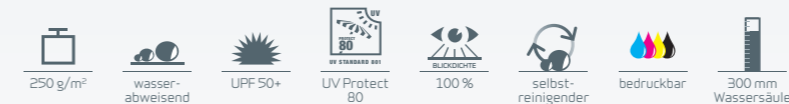

250 g/m<sup>2</sup>  
wasser-  
abweisend  
UPF 50+  
UV Protect  
80  
100 %  
BLICKDICHTE  
selbst-  
reinigender  
Effekt  
bedruckbar  
300 mm  
Wassersäule



## SOLTIS 92

Soltis 92 ist ein Hightech-Gewebe, das sich durch viele kleine Poren auszeichnet. Das macht es besonders luftdurchlässig. Auf der anderen Seite reflektieren Soltis 92-Tücher Sonnenstrahlen von 86 bis zu 97 Prozent, je nach Farbe. Als Sonnensegelstoff sorgt er so für ein gutes Klima. Das Gewebe, das wie ein Wärmeschutzschild die Wärme draußen läßt und trotzdem Durchblicke gewährt. Es besticht durch seine Formstabilität. Gewicht: 420 g/m<sup>2</sup>.

Einsatz: Sonnensegel auf Maß, Standard-Segel, SOLIDAY-C und -CS

Soltis 92 is a hightech fabric, which is characterized by many small pores. This fabric is particularly permeable to air. Soltis 92 reflects sun rays from 86 % to 97 %, depending on the color. It protects from the heat and still provides glimpses. Another advantage is it's strength, it keeps it's shape. Weight: 420 g/sqm.

Perfectly suited for custom made, standard size shadesail, SOLIDAY-C und -CS



420 g/m<sup>2</sup>  
UPF 11-25  
abhängig von der Farbe  
75 - 85 %  
BLICKDICHTE  
wasser-  
durchlässig  
luft-  
durchlässig  
bedruckbar  
Brennverhalten  
B1



SEGELSCHNITTBILD: **STRAHLENFORM**  
LINE OF SAIL CUT: SUNSHINE SHAPE

Bei der Strahlenschnittform werden die Tuchbahnen fächerförmig angeordnet und mit einer wasserdichten Ultraschall-Schweißnaht konfektioniert. Die Seitenkanten sind geradlinig und werden zusätzlich mit einem Gurtband verstärkt. Die Segelecken werden zusätzlich verstärkt und mit einer Ziernaht versehen. Bei dieser Art der Konfektion hat SOLIDAY bewusst den sportiven Flair des Segelsports einfließen lassen – wie ein Tag am Meer.

**Schnittform bei Segeltuch:  
Austrosail Nano (SOLIDAY A/C)**

In ray-shaped sails, the fabric sheets are arranged like a fan and assembled with ultrasonic welding. The side edges are straight and are also reinforced with a strap. The corners of the sail are additionally strengthened and equipped with decorative stitching. This SOLIDAY model is especially inspired by the sporty style of sailboats – it's just like a day on the sea.

**Cut Shape in Canvas: Austrosail Nano (Soliday A/C)**



SEGELSCHNITTBILD: **LINEARE FORM**  
LINE OF SAIL CUT: LINEAR SHAPE

Bei der linearen Schnittform werden die Segel den Warenbreiten entsprechend auf die Größe des Segels mittels Kapppnähten vernäht. Die Seitenkanten werden mit einem Gurtband verstärkt und gemäß dem Seitenlängenverhältnis konkav geschnitten, um ein optimales Spannungsverhalten des Segels zu erreichen.

**Anwendung bei Segeltuch:  
Austronet, Austrosail (SOLIDAY A/M/CS)**

With the linear cut, the sails are cut following the fabric widths and are sewn into the right size with French seams. The side edges are secured with a strap and have a concave cut according to the length of the side. This results in the sail having the optimal tension.

**Application for Canvas: Austronet, Austrosail (Soliday A/M/CS)**



## Das Sonnensegel mit integrierter SCHUTZABDECKUNG

- 100 % Schutz für das Sonnensegel, wenn es im eingerollten Zustand ist
- perfekter Segelschutz vor Abnutzung und Materialermüdung durch Sonne, Regen, Hagel oder Schnee
- kompletter Wetterschutz – sozusagen wie ein Markisenkasten für das Sonnensegel

An die Seitenkanten des Sonnensegels wird ein Schutzsaum aus 100 % wetterfestem Austrosail-Protection Stoff konfektioniert. Dabei wird größtes Augenmerk auf Design und Verarbeitung des Segels gelegt. Wenn das Sonnensegeltuch aufgerollt wird, dann deckt der wasserdichte textile Schutzstreifen das gesamte Segeltuch auf der Welle ab und es ist gegen jeglichen Wettereinfluss von außen geschützt. Austrosail-Protection ist ein Teflon-Gewebe und zur Zeit das hochwertigste und teuerste Hightech-Gewebe im Sonnenschutzsektor. Es besticht vor allem durch seine hervorragenden Eigenschaften und hat eine Garantiezeit von 5 Jahren.

Es ist wasserdicht, witterungs- und UV- beständig, behält seinen textilen Charakter, seine Flexibilität und die Brillanz der weißen Farbe. Austrosail-Protection ist äußerst schmutzabweisend und einfachst zu reinigen. Durch den innovativen Einsatz des Schutzstreifens behält das Segel sein Aussehen über Jahre und bleicht nicht aus. Das Sonnensegel erhält einen perfekten Schutz vor Verschmutzung und die besten Voraussetzungen für eine lange „saubere“ Lebensdauer.

Wir empfehlen Ihnen, das SOLIDAY Sonnensegel im Winter mit einer SOLIDAY Schutzabdeckung bzw. Schutzhülle vor äußeren Witterungsbedingungen zu schützen! Dadurch verlängern Sie die Lebensdauer Ihres Sonnensegels.

## The shadesail with integrated PROTECTIVE COVER

- The shadesail is 100% protected when rolled up
- The perfect protection of your shadesail from wear and tear caused by sun, rain, hail, or snow
- complete weather protection for the shadesail, just like your traditional awning box

On the side edges of the sail, a protective hem of made from 100% weatherproof Austrosail Protection fabric. The greatest attention is paid to design and workmanship of the sail. If the shadesail canvas is rolled up, then the waterproof hem covers entire canvas on the shaft and protects it against the weather. Austrosail-Protection is a Teflon fabric and is currently the highest quality and most expensive high-tech fabric in the shadesail industry. It stands out for its impressive characteristics and comes with a five-year guarantee.

It is waterproof, resistant to storms and UV rays, retains its textile character, its flexibility, and its brilliant white color. Austrosail Protection is an excellent stain repellent and very simple to clean. With the innovative protective strip, the sail will keep its appearance for years and not fade. The shadesail is perfectly protected from dirt and meets the conditions for a long, 'clean' life.

We recommend that you protect your SOLIDAY shadesail from winter storms with a SOLIDAY protective cover. This will extend the life of your shadesail.



## SOLIDAY – Das Detail macht den Unterschied

Kleiner Unterschied – große Wirkung: Was uns Sonnensegler bei SOLIDAY besonders auszeichnet? Unsere hohen Qualitätsstandards, die bis ins kleinste Detail präzise Verarbeitung und lange Beständigkeit. Modernste Verarbeitungstechniken sind dabei das Um und Auf.

### SOLIDAY – the difference is in the details

When creating our shadesails, we at SOLIDAY lay particular value on the highest quality standard, best craftsmanship, and long-lasting products while using only the most modern manufacturing methods.

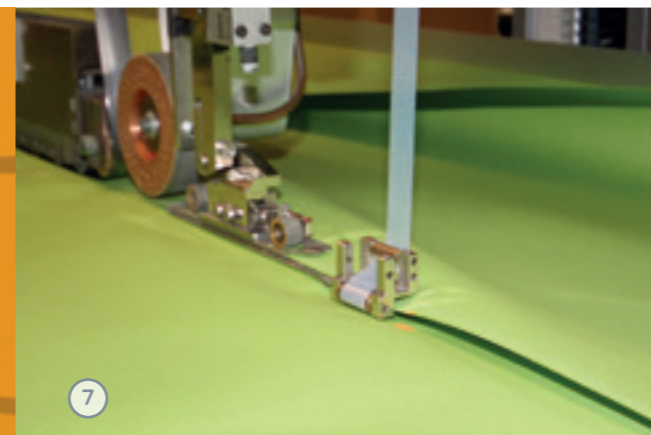

- ① Perfekt passende Sonnensegel garantiert durch das SOLIDAY-System.
- ② Alle SOLIDAY-Sonnensegelanlagen werden in 2 Schritten gefertigt. Im ersten Schritt wird die Hardware (Masten, Aufhängungspunkte und die Welle) montiert. Nach vollständiger Funktionstüchtigkeit wird diese vermessen.
- ③ Jedes SOLIDAY-Sonnensegel ist eine **individuelle Maßanfertigung** und garantiert dadurch die perfekte Form und Passgenauigkeit auf Ihrer Anlage.
- ④ Die **hochmoderne Lasertechnik** beim Zuschchnitt der Segeltücher garantiert versiegelte Schnittkanten – dadurch ist gewährleistet, dass die Schnittkanten bzw. Konfektionskanten des Segeltuches auch bei härtesten Belastungen nicht ausfransen und es dadurch zu frühzeitigen Ermüdungserscheinungen kommt.
- ⑤ Eine **4-fache Tuchverstärkung** der Segelecken garantiert auch bei hohen Belastungen durch Wind und Stürme über die normale Belastungsgrenze hinaus höchstmögliche Sicherheit.
- ⑥ SOLIDAY **Schottblech-Verstärkung** der Segelecken mit 3 Edelstahlösen. Diese sorgen für eine perfekte Kräfteverteilung und ein perfekt gespanntes Segeltuch.
- ⑦ Bei Nähten achten wir ebenfalls auf höchste Performance. Das Austrosail Nano-Segeltuch wird mit **modernster Ultraschalltechnik** verschweißt. Dies garantiert eine perfekte und faltenfreie Konfektion und eine wasserdichte Naht. Austrosail-Segeltücher werden mit einer hochfesten Kappnaht vernäht. Bei dieser Art der Naht wird der Stoff doppelt vom Nähfaden erfasst und garantiert auch bei stärksten Belastungen eine Top Performance und Haltbarkeit.

- ① Perfectly fitting shadesails guaranteed by the SOLIDAY system.
- ② All SOLIDAY shadesails are manufactured in two steps. In the first step, the hardware (masts, mounts, and shaft) are installed. These are tested to make sure they are fully functional.
- ③ Every SOLIDAY shadesail is custom manufactured and is guaranteed to have the perfect shape and fit for your installation.
- ④ The **latest laser technology** guarantees sealed cut edges which sure that all cut and manufactured edges on the canvas will not fray even under the hardest conditions and prematurely wear out.
- ⑤ A **fourfold fabric** reinforcement of the sail corners guarantees the highest possible safety in the face of extremely high winds or dangerous storms.
- ⑥ The SOLIDAY sail's corners are **reinforced bulkheads** with three stainless steel loops. These ensure a perfect load distribution and perfect tension.
- ⑦ We look for the highest level of performance from our seams. The Austrosail Nano canvas is welded with the **latest ultrasound technology**. This guarantees a perfect, faultless manufacture and a waterproof seam. Austrosail canvases are sewn with highly secure French seams. This type seam works through the material twice and guarantees top performance and durability even under the worst conditions.

# SIE HABEN KLARE VISIONEN?

Wir bieten die professionelle Beratung und Planung.

FULFILL YOUR SHADESAIL DREAM WITH PROFESSIONAL CONSULTATION AND INDIVIDUAL PLANNING.



NEU  
SOLIDAY  
APP



1.

## Visualisierung eines Sonnensegels mit der neuen SOLIDAY-APP (I-Pad)

Bringen oder senden Sie einfach ein Bild von Ihrem Haus bzw. Ihrem SOLIDAY APP Projekt an einen SOLIDAY Fachhandelspartner in Ihrer Umgebung bzw. an uns. Diese finden Sie auch im SOLIDAY App unter Händler Suche. Sie erhalten eine kostenlose individuelle technisch realisierbare 3D Visualisierung Ihres gewünschten Sonnensegeltyps. Diese Visualisierung erhalten Sie auch in Form einer SSD Datei, welche Sie wiederum im SOLIDAY APP öffnen können. Bei einem virtuellen 3D Rundgang sehen Sie, wie die moderne Form eines Sonnensegels die Architektur Ihres Objektes aufwertet. Zudem unterstützt Sie unser SOLIDAY APP bei der richtigen Wahl von Typ, Farbe und Positionierung. Kommen Sie gleich vorbei – wir freuen uns auf Ihren Besuch.

### Visualize a shadesail with the new Soliday app.

Bring or send a picture of your house, or your SOLIDAY app venture to your next SOLIDAY retailer, or just to us. You get a free, individual technically realizable 3D visualization of your shadesail type. The visualization is also in SSD form available, which is also compatible with the SOLIDAY app. The SOLIDAY app helps you to make the right choice of type, colour and positioning. We look forward to your visit.



2.

## Perfekte Planung mit einem 1:1 Simulationsmodell

Wenn Sie sich für ein SOLIDAY-System entschieden haben, dann wird das bereits geplante Sonnensegel mittels Stativen und Seilen 1:1 als Simulation vor Ort aufgestellt. Jetzt erhalten Sie erstmals ein Raumgefühl für Ihr Sonnensegelsystem. Sie sehen die Abmessungen und können nochmals den Verlauf des Schattens beobachten und gegebenenfalls die Segeldimension mit dem SOLIDAY Partner Ihren Bedürfnissen anpassen.

### Perfect planning with a 1:1 simulation

If you have opted for a SOLIDAY system, then we simulate your new shadesail with tripods and ropes. This will give you your first life-size impression of the space your shadesail system will provide. You will see the dimensions on site and can observe the changes in the shade and, if necessary, adjust your sail's dimensions with your consultant's assistance. Visit us soon – we look forward to your visit.



3.

## Aufbau und Montage der Hardware

Es ist soweit. Im ersten Schritt wird die Hardware aufgestellt – sprich, die Montage aller Wandkonsolen, Fundamente, Masten, eventueller Sonderkonstruktionen und der Welle. Sobald die Anlage fertig aufgebaut ist, wird diese nochmals im Original vermessen.

### Construction and mounting of hardware

The day has finally come! You're getting the SOLIDAY shadesail system of your choice. First, the hardware has to be installed – all of the wall consoles, foundations, masts, any special construction, and then the shaft. Once the site is finished, it is remeasured for its actual dimensions.



4.

## Konfektion und Montage des maßgefertigten Sonnensegels

Mit den Naturmaßen Ihrer Sonnensegelanlage wird jetzt Ihr Sonnensegel 1:1 auf Maß gefertigt. Durch dieses SOLIDAY-Stufensystem erhalten Sie auf Ihrer Anlage ein perfekt passendes SOLIDAY Sonnensegel. ENJOY YOUR SUNNY LIFE!

### Manufacture and installation of custom sails

With the real dimensions of your shadesail system available, your sails are then manufactured to order. This assures that your SOLIDAY shadesail will fit your site perfectly.

# SONNENSEGEL-MASTEN

SOLIDAY-Masten sind qualitativ hochwertigste Top-Produkte – wählen Sie aus unserem Sortiment.

## SHADESAIL MASTS

SOLIDAY masts are the highest quality top products - choose from our assortment.

### DROPPOLE DROPPLE

Der Droppole ist ein speziell entwickelter Design-Mast aus Aluminium, konzipiert für höchste Ansprüche. Durch seine spezielle tropfenartige Form weist der SOLIDAY Droppole Mast eine 4-fach höhere Steifigkeit in Zugrichtung auf, und kann sowohl gerade sowie in der üblichen Neigung von 10° positioniert werden. Sämtliche Seile (Höhenverstellung) und Elektrokabel für evt. adaptierte Zubehörteile (LED Beleuchtung, Scheinwerfer, Musikboxen, Heizstrahler, etc..) werden verdeckt im Mast geführt. Klare Formen und Linien sind die Grundeigenschaften des Designmastens. Die speziell für den SOLIDAY Droppole konstruierte Höhenverstellungswinch ist wegweisend in Bedienkomfort und Design. Der Mast ist erhältlich in den Farben: **Silbereloxiert und in der Designlinie BLACK.**

The droppole is an aluminium mast designed for high performance. Based on the design of a sailboat mast, this mast uniquely combines design, comfort and function. With its special form, the SOLIDAY droppole mast is four times more rigid and can be positioned straight or in the usual 10° angle. All cables (height adjustment) and electrical cables for any accessories you choose (LED lights, spotlights, speakers, portable heaters, etc.) can be hidden in the mast. You can choose from 2 colors: Silver or black.

### EDELSTAHL-MASTEN STAINLESS STEEL-MAST

Masten aus Edelstahl sind zeitlos und schön. Bei guter Pflege gewinnt man beständigen Glanz und Haltbarkeit.

Timelessly elegant and beautiful. When taken care of, it will impress with its consistent shine and durability.

### MASTEN AUS HOCHWERTIGEM ELOXIERTEM ALUMINIUM / ALUMINIUM-MAST

Der SOLIDAY Aluminium Mast besticht durch sein schlichtes und schlankes Design. Er zeichnet sich durch seine robuste Beständigkeit und hohe Materialstärke aus. Ähnlich einem Surfmasten tendiert der SOLIDAY Aluminium Mast auch bei hoher Belastung, wieder in den geraden Ursprungszustand zurückzukehren. Beständig formschön, robust gegen Umwelteinflüsse (Schwimmbäder Chlor, Salzwasser etc..) und einfachst in der Pflege.

The SOLIDAY aluminium mast stands out due to its simple and sleek design. It is characterized by its rugged durability and thick layers of material. Like surfing masts, the SOLIDAY aluminium mast will return to its original state even after the greatest challenge. Always beautiful, robust against environmental influences (swimming pools, chlorine, salt water etc..), and extra easy to maintain.

### MASTEN AUS HOCHFESTEM ALUMINIUM – HOLZOPTIK OLIVE /

#### STEALUMINIUM MAST IN WOOD LOOK „OLIVE“ (DARK BROWN)

Der SOLIDAY Aluminium Mast in Holzoptik Olive besticht durch seine elegante und noble Optik. Mit einem Spezialverfahren werden die SOLIDAY Aluminium Masten mit einer Holzoptik-Dekor ähnlich wie bei einer Pulverbeschichtung beschichtet, lackiert und dann unter hoher Temperatur gehärtet. Das Resultat ist ein beachtenswerter schöner Mast mit den selben Eigenschaften des SOLIDAY Aluminium Masten.

The Soliday Aluminium mast with a really cool wood structure. New technic makes it possible. The Alu mast has a solid, smooth, gloss surface in the optic of an Olive wood.

# BEFESTIGUNGSZUBEHÖR FÜR MASTEN

Masten sind viel einfacher aufzustellen, als man glauben könnte. Mit dem umfangreichen Befestigungszubehör findet sich für jede Situation eine perfekte Mastbefestigung.

## MOUNTING ACCESSORIES

With our large selection for the installation of our Soliday masts, you can choose between wall or ground mounting.



**BODENHÜLSE**  
GROUND SLEEVE

Robuste Bodenhülse aus Aluminium inkl. Bodenanker zum Einbetonieren in ein Betonfundament.

**Einsatz:** Edelstahl Mast & Aluminium Mast.

Robust ground sleeve made of aluminium incl. ground anchors for concrete foundation.  
**Use:** stainless steel mast, aluminium mast.



**SCHRAUBFUNDAMENT**  
GROUND SOCKETS

Eine einfache, schnelle, saubere und wiederentfernbar Lösung eines Fundaments für einen SOLIDAY Masten. Voraussetzung für den Einsatz von Schraubfundamenten ist die geeignete Bodenbeschaffenheit.

**Einsatz:** SOLIDAY-Droppole, Edelstahl Mast, Alu-Mast.

A simple, fast, clean and removable foundation for your SOLIDAY mast. Your soil condition will determine whether you can use ground screws. For detailed information, the Soliday specialists in your area will be glad to advise you!  
**Use:** SOLIDAY droppole, stainless steel, aluminium mast.



**BODENPLATTE**  
BASE PLATE

Zur Befestigung auf bestehende Fundamente und Böden.

**Einsatz:** SOLIDAY-Droppole, Edelstahl Mast & Alu-Mast

For mounting on existing foundations and surfaces.  
**Use:** SOLIDAY droppole, stainless steel and aluminium mast.



**WANDSCHELLE**  
WALL BRACKET

Dient zur Befestigung von SOLIDAY Masten an Wänden.

**Einsatz:** SOLIDAY-Droppole, Edelstahl Mast & Alu-Mast.

Is used for fixing SOLIDAY masts on walls.  
**Use:** SOLIDAY droppole, stainless steel and aluminium mast.



**SCHWERTERSET**  
SWORD KIT

Design-Element aus hochwertigem Edelstahl für eine Mastverspannung.

**Einsatz:** bei SOLIDAY Masten außerhalb der Normlängen.

Design element made of high-quality stainless steel for bracing masts.  
**Use:** for SOLIDAY masts longer than usual



**BASECUBE**  
BASECUBE

Der BaseCube ist ein Kubus und dient als Mastfundament, wenn die örtliche Gegebenheit keine andere Art der Befestigung zulässt. Er wird auf eine freie Fläche (Stadtplätze, Dachterrassen, am Strand, etc.) positioniert und mit bis zu 900 kg Beschwerungsmaterial befüllt. Die Verkleidung des BaseCubes kann individuell Ihren Wünschen entsprechend angepasst werden.

The BaseCube is a cube-shaped mast foundation when the local situation does not allow any other type of mounting. It is set up on an open space (city squares, rooftop terraces, on the beach, etc.) and filled with up to 900 kg of ballast. The exterior decoration of the BaseCubes can be customized.



# ZUBEHÖR

Mit unserem Zubehör können Sie Ihr neues Sonnensegel individuell und praktisch gestalten – sei es mit der richtigen Höhenverstellung für Ihre Bedürfnisse, oder stylischen & praktischen Accessoires, die einem keinen Schatten geben, aber ein Lächeln.

## ACCESSORIES

With our accessories you can customize your sunsail individually according to your notions – whether by the right height adjustment for your needs, or stylish & convenient accessories that provide no shade, but a smile.



**ELEKTR. HÖHENVERSTELLUNG**  
ELECTRICAL HEIGHT ADJUSTMENT

Passend für Mast aus Aluminium, Edelstahl und Droppole. Die elektrische Höhenverstellung lässt sich bequem mit der Fernbedienung positionieren und wird 0,8 bis 1 m über dem Boden montiert. Sie gibt das aufrollende Sonnensegel bei starkem Wind automatisch frei und fährt in die Ausgangsposition retour.

Electric height adjustment – for aluminium, stainless steel and Droppole masts Relax with your remote control height adjuster. It can be mounted 0,8 to 1m from the automatically freed in strong winds and returns to the home position.



**HÖHENVERSTELLUNG  
FLASCHENZUG / PULLEY SYSTEM**

Manuelle Höhenverstellung – passend für Mast aus Aluminium oder Edelstahl. Die Höhenverstellung wird mit einem „Flaschenzug Prinzip“ per Seil bedient. Sie lässt sich bis auf 50 cm über dem Boden absenken.

Mast made of aluminum or stainless steel. The height can be adjusted up to 50 cm (20") above the ground.



**DROPPOLE DESIGN-WINSCH**  
DROPPOLE DESIGN-WINCH

Einfachste Bedienung und komfortables Handling. Positionsstoppende Höhenverstellung für SOLIDAY C/CS-Systeme.

JETZT NEU als custom Design-Winch auch in anderen Farben erhältlich.

Extra-easy to handle height adjustment with multiple positions, for SOLIDAY C/CS-systems.



**HÖHENVERSTELLUNG**  
HEIGHT ADJUSTMENT

für SOLIDAY A und M-Anlagen (Abbildung mit Auto-release-Klemme)

for SOLIDAY A and M-systems (shown with Auto-release-clamp)



**FLUTLICHTSTRAHLER**  
FLOODLIGHTS

Uplight Segelbeleuchtung und das Sonnensegel wird auch in der Nacht zum Blickfang. Erhältlich in verschiedenen Varianten von 70W bis 150W.

Use uplights on your shadesail and it will become its own eye-catching gem in the night. Available in different variations from 70 – 150w.



**ADAPTER FÜR ...**  
ADAPTER FOR ...

... Musikboxen, Infrarot-Wärmestrahler, LED Spots, etc. Das Adaptersystem des Droppoles ermöglicht die Befestigung und Verkabelung individueller Zubehörwünsche.

(ACHTUNG: Zubehör nur lt. Soliday Preisliste)

... speakers, infrared-heaters, LED spots, etc. The Droppole adapter system makes it easy to install and run cables for custom accessories.

(NOTE: accessories only on SOLIDAY price list)

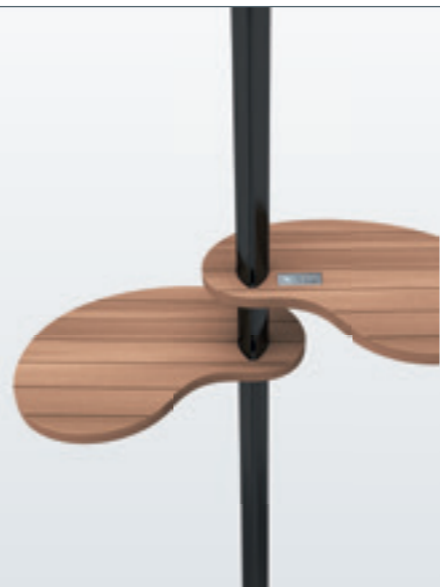

**HOLZTISCH IN NIERENFORM**  
KIDNEY-SHAPED WOODEN TABLE

Der Nierentisch als funktionale Ablagefläche direkt am Mast in linker und in rechter Form.

The kidney shaped wooden table as a functional accessoir directly on the masts - available in left shaped or right shaped kidney.



**HOLZTISCH RUND**  
ROUND WOODEN TABLE

Der klassische runde Holztisch zeichnet sich durch seine Schlichtheit aus - stylisch & praktisch

The classic round wooden table characterizes ist simplicity - stylish & convenient



**SITZSACK**  
SOLIDAY BEANBAG

Aus dem Segelstoff Austrosail Nano - extrem bequem und passend zum Sonnensegel. Erhältlich in zwei Größen und auf Wunsch mit individuellem Aufdruck.

From the sailcloth Austrosail Nano - very comfortable and fits perfect to shadesails. Available in two sizes and optional with individually imprint on request.



**PRALLSCHUTZ**  
BOUNCE PROTECTION

Mit dem Prallschutz schützen Sie nicht nur Kinder und andere Mitmenschen vor Verletzungen beim unachtsamen Herumtollen, sondern auch den Masten selbst. Passend für die Masten: Alu und Edelstahl; Länge: 0,9m.

With the impact protection you not only protect kids and other fellows from injuries while playing careless, but also the mast itself. It suits Alu and stainless steel masts; lenght: 0,9m.



**BECKER B-TRONIC**  
BECKER B-TRONIC

Die Hauszentrale CC51 dient zur einfachen Organisation und Automation von Becker-Antrieben und externen B-Tronic und Centronic-Funkempfänger. Basierend auf der modernen KNX Technologie.

Bedienung per Smartphone / Tablet

Switchboard CC51 for easy organization, operation by smartphone / tablet and automation of Becker actuators and external B-Tronic and centronic receiver. Based on the modern KNX technology.

Weitere Sonnensegel zur fixen Installation finden Sie im SOLIDAY-Shop Ihres Fachhändlers bzw. auf [www.soliday.eu](http://www.soliday.eu).

Die angeführten Angaben und Abbildungen dienen der Information und sind nicht bindend. Änderungen und Satzfehler vorbehalten. © SOLIDAY ist eine eingetragene Marke der Plaspack Netze GmbH.

die kunst des schattens

## AUFROLLBARE SONNENSEGEL

Unser Vertriebspartner berät Sie gerne



NEU  
SOLIDAY  
APP

App nur für I-Pad  
oder I-Phone!